



OFFICINE MARIO DORIN SINCE 1918

**DORIN**<sup>®</sup>  
INNOVATION

**ISTRUZIONI D'USO COMPRESSORI SEMIHERMETICI**  
**OPERATING INSTRUCTIONS SEMI-HERMETIC**  
**COMPRESSORS**

**INSTRUCTIONS D'EMPLOI POUR LE**  
**COMPRESSEURS SEMI-HERMETIQUES**



## SOMMARIO / SUMMARY / SOMMAIRE

<b>Sicurezza / Safety / Sécurité</b>	<b>2</b>
•	
<b>Descrizione generale / Overview / Vue d'ensemble</b>	<b>7</b>
•	
<b>Installazione / Installation / Mise en place</b>	<b>9</b>
•	
<b>Collegamenti elettrici / Electrical connections / Connexions électriques</b>	<b>12</b>
•	
<b>Messa in servizio / Commissioning / Mise en route</b>	<b>14</b>
•	
<b>Accessori / Accessories / Accessoires</b>	<b>17</b>
•	
<b>Manutenzione / Maintenance / Entretien</b>	<b>18</b>
•	
<b>Emergenze / Emergency / Urgences</b>	<b>20</b>
•	
<b>Dismissione / Dismantling / Démontage</b>	<b>20</b>
•	
<b>Avvertenze / Warning / Avertissements</b>	<b>21</b>
•	
<b>Prospetto anomalia / Failures chart / Tableau des défauts</b>	<b>23</b>
•	
<b>Figure / Figures / Figures</b>	<b>30</b>
•	

## Istruzioni Operative / Operative Instructions / Instructions Operatives

<b>Sicurezza</b>	<b>Safety</b>	<b>Sécurité</b>
<p><b><u>INFORMAZIONI SUL PRESENTE DOCUMENTO</u></b></p> <p><b>Si raccomanda di leggere attentamente il contenuto di queste istruzioni e conservarle in prossimità del compressore.</b></p> <p>Si raccomanda inoltre di mantenere una copia delle presenti istruzioni presso gli uffici tecnici dell'impresa utilizzatrice.</p> <p>Per qualsiasi intervento si voglia effettuare sul compressore, consultare sempre il presente documento, attenendosi strettamente alle indicazioni in esso contenute; per tutto ciò non espressamente citato, prima di intervenire, contattare sempre il costruttore.</p> <p><b>Il costruttore declina ogni responsabilità per danni causati a persone o cose dovuti alla mancata osservanza delle avvertenze contenute in questo manuale.</b></p> <p>Le Officine Mario Dorin S.p.A. si riservano il diritto di aggiornare questa pubblicazione in qualunque momento o apportare modifiche a componenti dell'unità se questo viene ritenuto necessario per esigenze costruttive o commerciali.</p> <p>E' vietata la riproduzione parziale o totale di queste istruzioni senza l'autorizzazione scritta delle Officine Mario Dorin S.p.A.</p> <p>Queste istruzioni non possono contenere tutte le avvertenze e precauzioni in grado di coprire i rischi derivanti da qualsiasi eventualità; deve essere tenuto presente che prudenza, attenzione, buon senso, sono fattori che il personale che effettua l'installazione, la</p>	<p><b><u>INFORMATION ON THIS DOCUMENT</u></b></p> <p><b>We recommend to read carefully the content of these instructions and to keep them near the compressor.</b></p> <p>We also recommend to keep a copy of these instructions at the technical divisions of the user enterprise</p> <p>For any intervention you want to execute on the compressor, look it up always in this document strictly following the indications it provides; for anything which is not expressly mentioned, contact always the manufacturer before intervening</p> <p><b>The manufacturer refuses all responsibility for the damages caused to people or to things because of the non-conformity with the instructions this handbook provides.</b></p> <p>Officine Mario Dorin S.p.A. reserves the right to update this publication at any time or to change the components of this unit if this is considered as necessary for manufacturing or commercial needs.</p> <p>The partial or total reproduction of these instructions is forbidden without the written authorization by Officine Mario Dorin S.p.A.</p> <p>These instructions cannot include all the instructions and the precautions able to cover the risks resulting from any event; you have to bear in mind that caution, care and common sense are factors that the staff, who executes the installation, the</p>	<p><b><u>INFORMATIONS SUR CE DOCUMENT</u></b></p> <p><b>On recommande de lire attentivement le contenu de ces instructions et de les garder à proximité du compresseur.</b></p> <p>On recommande aussi de garder une copie de ces instructions auprès des bureaux techniques de l'entreprise qui les utilise.</p> <p>Pour toute intervention que l'on veut exécuter sur le compresseur, consulter toujours ce document, suivant rigoureusement les indications qu'il présente; pour tout ce qui n'est pas expressément mentionné il faut toujours contacter le constructeur avant d'intervenir.</p> <p><b>Le constructeur décline toute responsabilité pour les dégâts causés aux personnes ou aux choses dus à la non observance des notices indiquées dans ce manuel.</b></p> <p>Officine Mario Dorin S.p.A se réserve le droit de mettre à jour cette publication en tout moment ou de changer des composantes de l'unité si cela est considéré comme nécessaire pour des raisons commerciales ou de construction.</p> <p>Il est interdit de reproduire partiellement ou complètement ces instructions sans l'autorisation écrite de Officine Mario Dorin S.p.A.</p> <p>Ces instructions ne peuvent pas inclure toutes les notices et les précautions en mesure de couvrir les risques résultant de toute éventualité ; il faut tenir compte que la prudence, l'attention et le bon sens sont des facteurs que le personnel chargé de l'installation, de l'entretien et de l'emploi doit</p>

manutenzione, e uso deve possedere e sono elementi che il costruttore può trasmettere ma non aggiungere.

**CONFORMITÀ NORMATIVA**

Il compressore a cui si riferisce questo manuale di installazione/manutenzione è classificato come "quasi-macchina" ai sensi della **Direttiva "Macchine" 2006/42/CE** e **NON** deve essere messo in servizio finché la macchina finale in cui deve essere incorporato non è stata dichiarata conforme, se del caso, alle disposizioni della stessa Direttiva "Macchine" 2006/42/CE.

Il compressore è conforme alla **Direttiva "Bassa Tensione" 2014/35/UE**.

Il compressore è escluso dall'applicazione della **Direttiva "Apparecchi a pressione" 2014/68/UE** (art. 1 (2) j).

Il compressore è realizzato in conformità alla norma **EN 12693:2008**.

L'installatore del compressore all'interno dell'impianto frigorifero è tenuto a rispettare le pertinenti disposizioni di legge del paese di installazione in riferimento agli impianti elettrici ed agli impianti di climatizzazione e le norme della serie **EN 378**.

**PERSONALE QUALIFICATO**

Qualsiasi operazione di installazione e/o manutenzione di questi compressori dovrà essere eseguita solo da **personale qualificato** ed in accordo alle varie Normative nazionali applicabili.

Questo manuale deve essere letto attentamente prima di eseguire ogni operazione sul macchinario; l'osservanza delle disposizioni è condizione necessaria per la sicurezza dell'operatore e dei

maintenance and the use, has to know; the manufacturer can convey these elements but cannot add them.

**COMPLIANCE WITH THE REGULATIONS**

The compressor specified and described in this installation/maintenance manual is provided for incorporation in machines as defined in the **Machines Directive 2006/42/EC** ("Essential Health and Safety Requirements" of Annex 1 of The Supply of Machinery (Safety) Regulations 2008); and **MUST NOT** be put to use till the final machine it has to be incorporated to has not been declared as compliant, if need be, with the provisions of the same Directive "Machines" 2006/42/EC ("Essential Health and Safety Requirements" of Annex 1 of The Supply of Machinery (Safety) Regulations 2008).

The compressor is in compliance with the **Low Voltage Directive 2014/35/EU** ("Electrical Equipment (Safety) Regulations 2016").

The compressor is excluded from **Pressure Equipment Directive 2014/68/EU** (art. 1 (2) j). ("Pressure Equipment (Safety) Regulations 2016 (Part 2 - (4) j)).

The compressor is in compliance with the standard **EN 12693:2008** (BS EN 12693:2008).

The installer of the compressor inside the refrigerant system, is obliged to follow the relevant provisions of the law in the installation country, making reference to the electrical systems and to the air-conditioning systems, as well as the regulations of the **EN 378** (BS EN 378) series.

**QUALIFIED STAFF**

Any installation and/or

connaître; il s'agit d'éléments que le constructeur peut diffuser mais non pas ajouter.

**CONFORMITE AUX REGLEMENTATIONS**

Le compresseur auquel ce manuel d'installation/entretien se réfère est déterminé pour l'installation en machines selon la **Directive Machines 2006/42/CE**; et **NE** doit pas être mis en service jusqu'à ce que la machine finale à laquelle il doit être incorporé ne soit pas déclarée conforme, s'il y a lieu, aux dispositions de la même Directive « Machines » 2006/42/CE.

Le compresseur est en conformité avec la **Directive Basse Tension 2014/35/UE**.

Le compresseur est exclu de la Directive Equipements sous Pression 2014/68/UE (art. 1 (2) j).

Le compresseur est en conformité avec le standard **EN 12693:2008**.

L'installateur du compresseur à l'intérieur de l'installation frigorifique doit suivre les termes de la loi pertinents du pays de mise en place en ce qui concerne les installations électriques et les installations de climatisation aussi bien les normes de la série **EN 378**.

**PERSONNEL QUALIFIE**

Toute opération de mise en place et/ou entretien de ces compresseurs ne devra être effectuée que par du **personnel qualifié** et en conformité avec les Dispositions nationales applicables.

Ce manuel doit être lu avec attention avant d'effectuer n'importe quelle opération sur la machinerie; l'observation des dispositions est une condition nécessaire pour la sécurité de l'opérateur et de la machinerie impliquée.

## Istruzioni Operative / Operative Instructions / Instructions Operatives

<p>macchinari interessati.</p> <p><b><u>DISPOSITIVI DI PROTEZIONE INDIVIDUALE</u></b> Per qualsiasi intervento di trasporto, installazione, regolazione, manutenzione o smantellamento del compressore, il tecnico addetto deve munirsi di scarpe di sicurezza, guanti di protezione ed occhiali di protezione.</p> <p><b><u>RISCHI RESIDUI</u></b> Il compressore è stato progettato e realizzato cercando di eliminare o laddove impossibile ridurre al minimo i rischi per la sicurezza e la salute degli utilizzatori. Nonostante ciò, permangono una serie di rischi residui per i quali è indispensabile che l'utilizzatore adotti delle misure di sicurezza complementari a quelle già realizzate tecnicamente sul compressore.</p> <p><b><u>PRESSIONE INTERNA</u></b> Prima di procedere alla manutenzione del compressore, rimuovere la pressione all'interno del compressore, agendo su entrambi i rubinetti. Non rimuovere parti del compressore soggette a pressione interna prima di aver effettuato tale operazione.</p> <p><b><u>PRECARICA DEL COMPRESSORE</u></b> All'interno dello stabilimento di produzione il compressore è stato opportunamente essiccato e caricato con gas protettivo (aria secca - PR-70) con sovrappressione di circa 0,5 ÷ 1 bar. Prima di procedere all'installazione del compressore, scaricare la pressione di precarica agendo su entrambi i rubinetti. Non rimuovere alcun componente dal compressore prima di aver effettuato questa operazione.</p> <p><b><u>USTIONE DA CALDO / DA FREDDO</u></b> Attendere il raffreddamento /</p>	<p>maintenance operations of these compressors shall be carried out by <b>qualified staff</b> only and according to the several applicable national regulations.</p> <p>This manual shall be carefully read before carrying out any operation on the machinery; the observance of the provisions is essential to the operator as well as the involved machinery safety.</p> <p><b><u>DEVICES OF PERSONAL PROTECTION</u></b> For any transportation, installation, adjustment, maintenance or dismantling of the compressor, the authorized technician has to supply himself with safety shoes, protection gloves and glasses.</p> <p><b><u>OTHER RISKS</u></b> The compressor was designed and manufactured trying to avoid or, whenever it is impossible, to reduce to a minimum the risks for the users' safety and health. Nevertheless, there is still a series of other risks and for them it is absolutely necessary for the user to implement the safety measures complementary to those technically already applied to the compressor.</p> <p><b><u>INSIDE PRESSURE</u></b> Before starting the maintenance of the compressor, take away the pressure inside by acting on both taps. Do not remove those parts of the compressor subject to an inside pressure before having executed this operation.</p> <p><b><u>PRE-CHARGE OF THE COMPRESSOR</u></b> Inside the production factory, the compressor has been appropriately dried and charged with protective gas (dry air - PR-70) with an overpressure of about 0,5 ÷ 1 bar.</p>	<p><b><u>DISPOSITIFS DE PROTECTION INDIVIDUELLE</u></b> Pour toute intervention de transport, de mise en place, de réglage, d'entretien ou de démantèlement du compresseur, l'employé technique doit se munir de chaussures de sécurité, de gants et de lunettes de protection.</p> <p><b><u>AUTRES DANGERS</u></b> Le compresseur a été projeté et construit dans la tentative d'éliminer ou, si cela n'est pas possible, de réduire au minimum les risques pour la sécurité et la santé des usagers. Malgré cela, il ya une série d'autres risques pour lesquels il est indispensable que l'usager adopte des mesures de sécurité complémentaires à celles déjà appliquées techniquement au compresseur.</p> <p><b><u>PRESSION INTERIEURE</u></b> Avant de commencer l'entretien du compresseur, réduire la pression à l'intérieur du compresseur en agissant sur les deux cannes. Il ne faut pas enlever les parties du compresseurs sujettes à la pression intérieure avant d'exécuter cette opération.</p> <p><b><u>PRE-CHARGE DU COMPRESSEUR</u></b> A l'intérieur de l'usine de production, le compresseur a été opportunément desséché et chargé avec du gaz de protection (air sec - PR 70) avec une sur-pression de presque 0,5 ÷ 1 bar. Avant de commencer la mise en place du compresseur, décharger la pression de pré-charge en agissant sur les deux vannes de service. Il ne faut enlever aucune composante du compresseur avant d'avoir exécuté cette opération.</p> <p><b><u>BRULURES POUR LA CHALEUR/LE FROID</u></b> Il faut atteindre le refroidissement/réchauffement des surfaces extérieures après la coupure du compresseur</p>
--	---	--

riscaldamento delle superfici esterne dopo lo spegnimento del compressore per intervenire sullo stesso, in modo che non siano presenti temperature pericolose.

Utilizzare guanti di protezione. Installare il compressore in luoghi non accessibili a personale non informato sui rischi oppure impedirne l'accesso con recinzione.

**IRRITAZIONI CUTANEE**

Attenzione: il compressore è spedito con carica di olio. Evitare il contatto diretto con la pelle e con gli occhi, in quanto irritante.

**ASFISSIA**

I refrigeranti HFC e HCFC non sono tossici né nocivi, né esplosivi, ma possono portare ad asfissia nel caso di perdita dell'impianto in ambiente non correttamente aerato.

I refrigeranti HFC e HCFC sono inodore e incolore e possono non essere percepiti direttamente in caso di emissione.

Rispettare le prescrizioni sull'aerazione dell'ambiente di installazione.

**RUMORE**

Indossare dispositivi di protezione dell'udito in caso di permanenza prolungata in prossimità del compressore in funzione.

**LESIONI DOVUTE AL TRASPORTO E MOVIMENTAZIONE**

Adottare le comuni misure di sicurezza per il trasporto di carichi pesanti mediante attrezzature a forche o a gancio.

Utilizzare unicamente il punto di sollevamento indicato.

Indossare scarpe di sicurezza.

**SEGNALETICA DI SICUREZZA**

Sul compressore sono riportati i seguenti simboli grafici la cui comprensione è importante ai fini della consapevolezza dei pericoli, degli obblighi e dei divieti legati alla macchina:

Before starting the installation of the compressor, discharge the pressure of pre-charge by acting on both service valves. Do not remove any component from the compressor before having executed this operation.

**BURNS FOR HEAT/FOR COLD**

Wait for the cooling/heating of the external surfaces after the compressor stopped if you want to intervene on it; in this way there are not dangerous temperatures.

Make use of protection gloves. Install the compressor in places that are not accessible to the staff who does not know about the risks or block their access by means of fences.

**SKIN IRRITATIONS**

Caution: the compressor is shipped with a charge of oil. Avoid the direct contact with the skin and the eyes since it is irritant.

**ASPHYXIA**

HFC and HCFC refrigerants are not toxic or injurious or explosive but can cause asphyxia in case of system leak into a not correctly well-aired place.

HFC and HCFC refrigerants are odourless and colourless and can be not perceived directly in case of emission.

Follow the instructions on airing of the installation place.

**NOISE**

Wear protection devices for your hearing if you stay for a long time near the working compressor.

**INJURIES CAUSED BY TRANSPORTATION AND HANDLING**

Take the usual safety measures for the transportation of heavy loads by means of forklift trucks or hook equipments.

Use the indicated lifting point

pour y intervenir, de sorte qu'il n'y ait pas de températures dangereuses.

Utiliser des gants de protection. Mettre en place le compresseur dans des endroits qui ne sont pas accessibles au personnel qui n'est pas informé sur les risques ou entraver son accès au moyen d'une clôture.

**IRRITATIONS CUTANÉES**

Attention: le compresseur est expédié avec une charge de huile. Eviter le contact direct avec la peau et les yeux, car cela irrite.

**ASPHYXIE**

Les réfrigérants HFC et HCFC ne sont ni toxiques ni nuisibles ni explosifs, mais ils peuvent causer l'asphyxie en cas de fuite de l'installation dans un milieu qui n'est pas correctement aéré.

Les réfrigérants HFC et HCFC sont inodore et incolore et peuvent ne pas être directement perçus en cas d'émission.

Suivre les prescriptions sur l'aéragé de la pièce de mise en place.

**BRUIT**

Il faut mettre les dispositifs de protection pour l'ouïe si l'on reste près du compresseur en marche pendant longtemps.

**LESIONS DUES AU TRANSPORT ET A LA MANUTENTION**

Prendre les mesures de sécurité courantes pour le transport de chargements lourds au moyen de chariots élévateurs ou d'outillage avec crochet.

Utiliser uniquement le point de levage indiqué.

Mettre les chaussures de sécurité.

**CONSIGNES DE SECURITE'**

Il est important de comprendre les suivant symboles graphiques afin d'être conscient des dangers, des obligations et des interdictions liés à cette machine:

## Istruzioni Operative / Operative Instructions / Instructions Operatives



### CORRENTE ELETTRICA

Esiste pericolo di folgorazione qualora si venga a contatto con i terminali elettrici. Il coperchio della scatola attacchi elettrici previene tale contatto. Non alimentare elettricamente il compressore fino a che il coperchio della scatola non sia completamente chiuso e integro.



### SUPERFICI CALDE/FREDDE

Le superfici del compressore possono avere temperature tali da determinare ustioni da caldo o da freddo.



### PUNTO DI SOLLEVAMENTO:

È l'unico punto dove è possibile agganciare il compressore per realizzarne il sollevamento in sicurezza. Non sollevare il compressore da altri punti di ancoraggio.

### RISCHIO ESPLOSIONE

**Il compressore deve essere protetto da un pressostato di alta pressione che fermi il compressore in caso di pressione eccessiva:**

- **Il valore di taratura deve essere inferiore al valore della PS indicata sulla targhetta del compressore.**

- **Il pressostato deve essere collegato alla presa di pressione situata sulla testa o sulla camera di compressione del compressore (a monte del rubinetto di mandata).**

**Il compressore deve essere protetto da un pressostato di minima pressione sulla linea di aspirazione, al fine di comandare l'arresto del compressore prima di aggiungere pressioni di evaporazione e quindi temperature non idonee ai materiali di costruzione del compressore.**

only.  
Wear safety shoes.

### SAFETY INDICATIONS

It is important to understand the following graphic signs in order to be aware of the dangers, the duties and the prohibitions connected with the machine:



### ELECTRICAL CURRENT

The danger of electrocution exists when you are in contact with the electrical terminals. The lid of the box for the electrical connections prevent this contact. Do not feed electrically the compressor till the lid of the box is not completely closed and integral.



### HOT/COLD SURFACE

The temperatures of the compressor surfaces are such to cause burns for heat or for cold.



### LIFTING POINT:

It is the only point where the compressor can be hooked so as to be lifted safely.

Do not lift the compressor from other anchor points

### RISK OF EXPLOSION

**A high pressure manostat has to protect the compressor so that it stops the compressor when the pressure is extreme:**

- **The calibration value has to be lower than the PS value reported on the compressor plate.**

- **The pressostat has to be connected to the pressure tube located on the head or on the compression chamber of the compressor (upstream of the discharge gas valve).**



### COURANT ELECTRIQUE

Le danger de foudroiement existe quand on est en contact avec les bornes. Le couvercle de la boîte des connexions électriques prévient ce contact. Il ne faut pas alimenter en électricité le compresseur jusqu'à ce que le couvercle de la boîte soit complètement fermé et intact.



### SURFACES CHAUDES/FROIDES

Les températures des surfaces du compresseurs sont telles à causer des brûlures pour la chaleur ou le froid.



### POINT DE DEPLACEMENT:

C'est le seul point où il est possible d'accrocher le compresseur pour le déplacer en toute sécurité.

Il ne faut pas soulever le compresseur d'autres points d'accrochage.

### RISQUE D'EXPLOSION

**Un pressostat de haute pression doit protéger le compresseur afin qu'il l'arrête en cas de pression excessive:**

- **La valeur d'étalonnage doit être inférieure à la valeur de PS indiquée sur la plaquette du compresseur.**

- **Le pressostat doit être connecté à la prise de pression placée sur la tête ou sur la chambre de compression du compresseur (en amont du clapet de refoulement).**

**Le compresseur doit être protégé par un manostat de pression minimum sur la ligne d'aspiration, afin d'arrêter le compresseur avant d'arriver à des pressions d'évaporation et des températures qui ne sont pas appropriés pour les matériaux de construction du compresseur.**

	<p><b>The compressor must be protected by a minimum pressure manostat on the suction line, in order to stop the compressor before arriving at evaporation pressures and temperatures that aren't suitable for the construction materials of the compressor.</b></p>	
Descrizione generale	Overview	Vue d'ensemble
<p>Il compressore è composto da una carcassa che ospita al suo interno il motore elettrico e la parte meccanica di compressione a pistoni.</p> <p>Il motore, opportunamente collegato all'alimentazione di energia elettrica, aziona il manovellismo e i pistoni che permettono, tramite collegamento delle tubazioni di aspirazione e di mandata, la pressurizzazione del refrigerante all'interno di un impianto frigorifero.</p> <p><b>USO PREVISTO DEL COMPRESSORE</b></p> <p>Il compressore è stato progettato e costruito unicamente per la compressione di refrigeranti HFC-HFO (R404A, R507A, R134a, R407C, R407A, R407F, R448A, R449A, R450A, R513A, R452A) e HCFC-CFC (R22, solo dove permesso dalle legislazioni nazionali) nei campi operativi descritti dai diagrammi di applicazione riportati in allegato (Fig. 4) o sul software di selezione, con il vincolo della temperatura di mandata di 130°C e surriscaldamento in aspirazione compreso tra 5K e 30K.</p> <p>Il refrigerante utilizzato deve avere un contenuto di umidità inferiore a 10 ppm.</p> <p><b>È vietato:</b></p> <ul style="list-style-type: none"> <li>• l'utilizzo al di fuori del campo operativo e dei</li> </ul>	<p>The compressor consists of a framework hosting the electric engine inside and the mechanical part of the piston compression</p> <p>The engine, which is suitably connected to the power supply, triggers the crank gear and the pistons that allow, by means of the connection to the suction and delivery pipes, the pressurization of the refrigerant inside a refrigerant system.</p> <p><b>EXPECTED USE OF THE UNIT</b></p> <p>This compressor has been designed and manufactured only for the compression of the HFC-HFO (R404A, R507A, R134a, R407C, R407A, R407F, R448A, R449A, R450A, R513A, R452A) and HCFC-CFC refrigerants (R22, when national laws allow it only) in the operational fields the attached application charts describe (Fig. 4) or in the software selection, with the restraint of a delivery temperature of 130°C and overheating at the suction between 5K and 30K.</p> <p>The employed refrigerant has to have a humidity content of 10 ppm.</p> <p><b>What follows is forbidden:</b></p> <ul style="list-style-type: none"> <li>• The use outside the operational field and the</li> </ul>	<p>Le compresseur est composé d'un carter qui comprend à l'intérieur le moteur électrique et la partie mécanique de la compression à pistons.</p> <p>Le moteur, qui est opportunément connecté à l'alimentation en énergie électrique, actionne des pignons et les pistons qui permettent, au moyen de la connexion des tuyauteries d'admission et de refoulement, la pressurisation du réfrigérant à l'intérieur d'une installation frigorifique.</p> <p><b>UTILISATION PREVUE DU COMPRESSEUR</b></p> <p>Ce compresseur a été conçu et construit uniquement pour la compression des réfrigérants HFC-HFO (R404A, R507A, R134a, R407C, R407A, R407F, R448A, R449A, R450A, R513A, R452A) et HCFC-CFC (R22, seulement quand les lois nationales permettent cela) dans les champs opérationnels décrits par les diagrammes d'application joints (Fig.4) ou dans le logiciel de sélection, avec l'obligation de la température de refoulement de 130°C et le surchauffage à l'admission entre 5K et 30K.</p> <p>Le réfrigérant utilisé doit avoir un contenu d'humidité inférieur à 10 ppm.</p> <p><b>Ce qui suit est interdit:</b></p> <ul style="list-style-type: none"> <li>• L'utilisation en dehors du champs d'application et</li> </ul>



## Istruzioni Operative / Operative Instructions / Instructions Operatives

<p>vincoli sopra indicati;</p> <ul style="list-style-type: none"> <li>• la compressione di fluido diverso da quelli indicati sopra;</li> <li>• immergere il compressore in modo totale o parziale in fluidi o sottoporlo a getti d'acqua violenti;</li> <li>• l'utilizzo in ambienti a rischio di esplosione;</li> <li>• l'utilizzo con temperature ambiente inferiori a -20°C o superiori a 60°C;</li> <li>• l'utilizzo in ambiente completamente chiuso (non aerato);</li> <li>• l'utilizzo in ambienti con presenza di agenti chimici corrosivi;</li> <li>• Lo stoccaggio di materiali combustibili o infiammabili nella zona di installazione del compressore.</li> </ul> <p>Sulla targhetta di ciascun compressore è riportato il tipo e la quantità di olio caricato in fabbrica. Per eventuali rabbocchi e/o sostituzioni del lubrificante utilizzare solo il tipo indicato in targhetta.</p> <p><b><u>IDENTIFICAZIONE DEL COMPRESSORE</u></b></p> <p>Ogni compressore è identificato attraverso un numero di serie riportato su targhetta metallica rivettata. In accordo alla norma EN 12693, tale targhetta riporta:</p> <ul style="list-style-type: none"> <li>• Nome del costruttore</li> <li>• Modello del compressore</li> <li>• Numero di serie</li> <li>• Data di fabbricazione</li> <li>• Max pressione di funzionamento in mandata (PS, in bar)</li> <li>• Max pressione della zona di bassa pressione, sia in funzionamento che a fermo (Pss, in bar)</li> <li>• Numero di fasi di alimentazione elettrica</li> <li>• Voltaggio nominale, in Volt</li> <li>• Frequenza nominale, in Hz</li> <li>• Corrente a rotore bloccato, in Ampère</li> <li>• Max corrente di funzionamento, in Ampère</li> </ul>	<p>above mentioned restrains;</p> <ul style="list-style-type: none"> <li>• The compression of a fluid other than the above-mentioned ones;</li> <li>• To plunge totally or partially the compressor into fluids or to subject it to strong jets of water;</li> <li>• The use into places at risk of explosion;</li> <li>• The use at ambient temperatures lower than -20°C or higher than 60°C;</li> <li>• The use into a completely closed place (not well-aired);</li> <li>• The use in places where corrosive chemical agents are present;</li> <li>• The storage of combustible or flammable materials in the installation area of the compressor.</li> </ul> <p>The plate of each compressor reports type and quantity of oil loaded at the factory. For any possible topping up and/or replacement of the lube, use the type indicated on the plate only.</p> <p><b><u>COMPRESSOR IDENTIFICATION</u></b></p> <p>Each compressor is identified thanks to a serial number reproduced on the metal plate riveted in compliance with the EN 12693 (BS EN 12693) regulation; this plate specifies:</p> <ul style="list-style-type: none"> <li>• Manufacturer's name</li> <li>• Compressor model</li> <li>• Serial number</li> <li>• Manufacture date</li> <li>• Max delivery running pressure (PS, in bar)</li> <li>• Max pressure of the low pressure area both in the running and in the idle condition (Pss, in bar)</li> <li>• Number of phases of power supply</li> <li>• Nominal voltage, in volts</li> <li>• Nominal frequency, in Hz</li> <li>• Current when the rotor is blocked, in Ampère.</li> <li>• Max running current, in Ampère.</li> </ul>	<p>des obligations susmentionné;</p> <ul style="list-style-type: none"> <li>• La compression de fluide outre les susmentionnés;</li> <li>• Le plongement totale ou partiel du compresseur dans des fluides ou le soumettre à jets d'eau violents;</li> <li>• L'utilisation à des températures ambiantes inférieures à -20°C or supérieures à 60°C;</li> <li>• L'utilisation dans une pièce complètement fermée (non aérée);</li> <li>• L'utilisation dans des pièces où il y a des agents chimiques corrosifs;</li> <li>• Le stockage de matières combustibles ou inflammables dans la zone d'installation du compresseur.</li> </ul> <p>Sur la plaque de chaque compresseur le type et la quantité d'huile chargé à l'usine sont marqués. Pour d'éventuels remplissages et/ou remplacements du lubrifiant, n'utiliser que le type indiqué sur la plaque.</p> <p><b><u>IDENTIFICATION DU COMPRESSEUR</u></b></p> <p>Chaque compresseur est identifié au moyen d'un numéro de série indiqué sur la plaque métallique rivetée en conformité avec la norme EN 12693, cette plaque indique:</p> <ul style="list-style-type: none"> <li>• Le nom du constructeur</li> <li>• Le modèle du compresseur</li> <li>• Le numéro de série</li> <li>• La date de fabrication</li> <li>• La pression max de fonctionnement au refoulement (PS, bar)</li> <li>• La pression max de la zone de pression basse, en conditions de fonctionnement aussi bien que d'arrêt</li> <li>• Numéro de phases d'alimentation électrique</li> <li>• Voltage nominal en Volt</li> <li>• Fréquence nominale en Hz</li> <li>• Courant quand le rotor est bloqué, en Ampère</li> <li>• Max courant de</li> </ul>
---	--	---

<ul style="list-style-type: none"> <li>• Classe di protezione IP</li> <li>• Velocità di rotazione nominale, in RPM</li> <li>• Volume spostato, in m<sup>3</sup>/h</li> </ul> <p><b>! AVVERTENZA:</b> IL COMPRESSORE POTRÀ ESSERE IMPIEGATO LIMITATAMENTE A QUANTO RIPORTATO SULLA TARGHETTA IN TERMINI DI PS (MASSIMA PRESSIONE AMMISSIBILE) E PSS (MASSIMA PRESSIONE DI STANDSTILL) COSÌ COME DEFINITE DALLA EN 12693.</p> <p>Nelle comunicazioni con le O.M.D. è importante fare riferimento al numero di matricola del compressore al fine di consentire una corretta e veloce rintracciabilità del prodotto.</p>	<ul style="list-style-type: none"> <li>• IP protection category.</li> <li>• Nominal rotation speed in RPM.</li> <li>• Displaced volume in m<sup>3</sup>/h</li> </ul> <p><b>! WARNING:</b> IT SHALL BE POSSIBLE TO USE THE COMPRESSOR WITHIN SYSTEM PRESSURES IN ACCORDANCE TO WHAT STATED ON ITS NAMEPLATE IN TERMS OF PS (MAXIMUM ALLOWABLE PRESSURE) AND PSS (MAXIMUM STANDSTILL PRESSURE) AS DEFINED IN EN12693 (BS EN 12693).</p> <p>For communications with O.M.D. it is important to refer to the registration number of the compressor in order to allow a correct and quick traceability of the item.</p>	<p>fonctionnement en Ampère</p> <ul style="list-style-type: none"> <li>• Classe de protection IP</li> <li>• Vitesse de rotation nominale en RPM</li> <li>• Volume déplacé en m<sup>3</sup>/h</li> </ul> <p><b>! AVERTISSEMENT:</b> LE COMPRESSEUR POURRA ETRE EMPLOYE DE FACON LIMITEE A CE QUE LA PLAQUETTE INDIQUE EN TERMS DE PS (DE LA PLUS GRANDE PRESSION ADMISSIBLE) ET PSS (LA PLUS GRANDE PRESSION DE STANDSTILL) AINSI COMME DEFINIES PAR EN12693.</p> <p>Pour les communications avec O.M.D. il est important de faire référence au numéro de matricule du compresseur afin de permettre le repérage correct et rapide du produit.</p>
<p><b>Installazione</b></p>	<p><b>Installation</b></p>	<p><b>Mise en place</b></p>
<p><b>! ATTENZIONE:</b> Qualora l'imballo risulti danneggiato e/o sussistano comunque dubbi sulla integrità del compressore ricevuto non procedere all'installazione dello stesso.</p> <p><b>TRASPORTO DEL COMPRESSORE</b> Il trasporto del compressore imballato su pallet o in cassa deve avvenire sollevandolo tramite un carrello elevatore a forche, verificando preventivamente la portata dello stesso rispetto al peso del compressore indicato in figura 3.</p> <p>Nel caso il compressore sia privo di pallet o cassa, la movimentazione deve avvenire mediante il golfare in dotazione (indicato in figura 1 come lifting point) al quale applicare il gancio di sollevamento dell'attrezzatura utilizzata, verificando preventivamente la portata dello stesso rispetto al peso del compressore indicato in figura 3.</p> <p>Se è necessario utilizzare un accessorio di sollevamento, verificare che la portata dello stesso sia pari o superiore al</p>	<p><b>! ATTENTION:</b> Should packaging be damaged and/or doubts on the integrity of the compressor received arise do not proceed to the compressor installation.</p> <p><b>COMPRESSOR TRANSPORT</b> The transport of the packaged compressor on pallets or into a case has to be executed by lifting it by means of a forklift truck, by checking in advance the capacity of it compared with the weight of the compressor indicated in figure 3.</p> <p>Should the compressor be without pallet or case, the handling has to be executed by means of the supplied eyebolt (which is indicated in figure 1), the lifting hook of the employed equipment has to be coupled to, by checking in advance its capacity compared with the weight indicated in figure 3</p> <p>If it is necessary to use a lifting accessory, check that its capacity is equal to or higher than the compressor weight</p>	<p><b>! ATTENTION:</b> Si l'emballage est endommagé et/ou on a des doutes sur l'intégrité du compresseur reçu, ne procéder pas à la mise en place du compresseur.</p> <p><b>TRANSPORT DU COMPRESSEUR</b> Le transport du compresseur emballé sur des palettes ou binière dans une caisse doit être exécuté en le soulevant au moyen d'un chariot élévateur, en contrôlant préalablement sa capacité par rapport au poids du compresseur indiqué par la figure 3.</p> <p>Au cas où le compresseur serait sans la palette ou la caisse, la manutention doit être exécutée au moyen d'une cheville à œillet dotée (indiquée dans la figure 1), à laquelle le crochet de soulèvement de l'équipement utilisé doit être accroché, en contrôlant préalablement sa capacité par rapport au poids du compresseur indiqué par la figure 3.</p> <p>S'il est nécessaire d'utiliser un accessoire de soulèvement, il faut vérifier que sa capacité soit égale ou supérieure au</p>

## Istruzioni Operative / Operative Instructions / Instructions Operatives

<p>peso del compressore indicato in figura 3. Per i compressori tandem è raccomandato utilizzare una barra di sollevamento (vedi figura 1).</p> <p><b><u>POSIZIONAMENTO</u></b> Il compressore può essere posizionato in un locale opportunamente creato oppure all'esterno purché ben riparato dalle intemperie. In entrambi i casi la macchina deve essere accessibile solo al personale autorizzato. Installare il compressore orizzontalmente sulle apposite sospensioni antivibranti (vedere figura 2). Il compressore può lavorare anche con inclinazioni, secondo l'asse longitudinale e/o trasversale, diverse da zero e dipendenti dal modello di compressore (per informazioni contattare il nostro servizio di assistenza tecnica).</p> <p><b><u>AERAZIONE LOCALE INSTALLAZIONE</u></b> Per evitare concentrazioni pericolose di refrigerante in caso di fuoriuscita accidentale, è necessario disporre di adeguata ventilazione nel locale tecnico dove viene posizionato il compressore. Il locale di installazione deve essere provvisto di areazione naturale o ventilazione meccanica, in accordo alle norme tecniche applicabili. Poiché eventuali fughe di refrigerante tenderebbero a occupare la parte inferiore dell'ambiente circostante, si raccomanda di porre l'aspirazione del sistema di ricambio aria in posizione ribassata.</p> <p><b><u>COLLEGAMENTO DELLE TUBAZIONI</u></b> Prima di procedere all'installazione del compressore, scaricare la pressione di pre-ricarica agendo su entrambi i rubinetti. Non rimuovere alcun</p>	<p>figure 3 shows. For tandem compressors it is recommended to use a spreader-bar (see fig.1).</p> <p><b><u>COMPRESSOR ASSEMBLY</u></b> It is possible to place the compressor into a suitably well-aired room or outdoor provided that it is well sheltered from bad weather. In both cases the machine has to be accessible to the authorized staff only. Install the compressor in a horizontal position on the appropriate vibration dampers (see figure 2). The compressor can work also with inclination, in respect to longitudinal and/or transversal axis, different from zero and dependent on compressor model (for further information please contact our technical customer service).</p> <p><b><u>AIRING OF THE INSTALLATION ROOM</u></b> To avoid dangerous concentrations of refrigerant in case of casual leak, it is necessary to provide a suitable airing in the technical room where the compressor is located. The installation room has to be equipped with natural airing or mechanical ventilation, in compliance with the applicable technical regulations</p> <p>Since possible refrigerant leaks would tend to occupy the lowest part of the surrounding space we recommend to place the suction of the air exchange system in a lower position.</p> <p><b><u>PIPES CONNECTION</u></b> Before starting the installation of the compressor, discharge the pressure of pre-charge by acting on both service valves. Do not remove any component from the compressor before having</p>	<p>poids du compressore indiquée par la figure 3. Pour les compresseurs en tandem, il est recommandé d'utiliser une traverse (fig.3).</p> <p><b><u>MONTAGE DU COMPRESSEUR</u></b> Il est possible de placer le compresseur dans une pièce opportunément aérée ou bien à l'extérieur pourvu qu'il soit bien abrité des intempéries. Dans les deux cas la machine ne doit être accessible qu'au personnel autorisé. Installer le compresseur horizontalement au-dessus des plots anti-vibratiles (voir figure 2). Le compresseur peut travailler avec une inclinaison différente de zéro et dépendant de modèle de compresseur (pour les détails contacter notre service technique clients).</p> <p><b><u>AERAGE DE LA PIECE DE MISE EN PLACE</u></b> Afin d'éviter des concentrations dangereuses de réfrigérants en cas de fuite accidentelle, il est nécessaire de disposer d'une aération adéquate dans la pièce technique où le compresseur est positionné. La pièce de mise en place doit être équipée d'une aération naturelle ou d'une ventilation mécanique, en conformité aux normes techniques applicables. Dès lors que les possibles fuites de réfrigérant tendrait à occuper la partie inférieure de la pièce environnante, on recommande de placer l'admission du système d'échange de l'air en position surbaissée.</p> <p><b><u>CONNEXION DE LA TUYAUTERIE</u></b> Avant de commencer la mise en place du compresseur, il faut décharger la pression de pré-charge en agissant sur les deux cannes. Il ne faut enlever aucune composante du compresseur avant d'avoir</p>
--	---	--

<p>componente dal compressore prima di aver effettuato questa operazione. Procedere all'installazione come segue:</p> <ul style="list-style-type: none"> <li>- Rimuovere i rubinetti del compressore e le relative guarnizioni;</li> <li>- Saldare i rubinetti alle tubazioni dell'impianto;</li> <li>- Rimontare i rubinetti sul compressore utilizzando le guarnizioni nuove fornite in dotazione insieme al compressore. Per le coppie di serraggio consultare le istruzioni di montaggio allegate;</li> <li>- Eseguire la verifica delle perdite dalle tubazioni mediante prova in pressione con N<sub>2</sub> o aria secca, seguendo tutte le procedure di sicurezza necessarie, come ad esempio l'impiego di un riduttore di pressione interposto tra la bombola e l'impianto e lasciando i rubinetti del compressore chiusi (ATTENZIONE! Durante questa prova non superare la pressione di standstill);</li> <li>- Aprire i rubinetti del compressore;</li> <li>- Rimuovere l'aria dall'impianto mediante vuoto fino a minimo 1,5 mbar;</li> <li>- Procedere alla carica del refrigerante nell'impianto.</li> </ul> <p><b>! Attenzione:</b> Non usare il compressore per fare il vuoto. Non alimentare elettricamente il compressore in condizioni di vuoto!</p> <p><b>! Attenzione:</b> Non utilizzare il compressore per fare la carica di refrigerante nell'impianto.</p> <p><b>! Attenzione:</b> Prima di collegare i rubinetti alle tubazioni assicurarsi che tutti i tappi in plastica siano stati rimossi. Evitare per quanto possibile</p>	<p>executed this operation. <b>Execute the installation in the following way:</b></p> <ul style="list-style-type: none"> <li>- Remove the service valves of the compressor and the relative gaskets;</li> <li>- Weld the service valves to the system pipes;</li> <li>- Reassemble the service valves on the compressor using the new gaskets supplied with the compressor. For tightening torque consult the assembly instruction attached hereto;</li> <li>- Check the leaks from the pipes by means of a pressure test with N<sub>2</sub> or dry air following all the required safety procedures such as, for example, the use of a pressure reducer placed between the bottle and the system and leaving the compressor service valves closed (ATTENTION! During this test do not overcome the standstill pressure);</li> <li>- Open the service valves of the compressor;</li> <li>- Take away the air of the system by means of the vacuum fill a minimum of 1,5 mbar;</li> <li>- Fill up the system with refrigerant.</li> </ul> <p><b>! Attention:</b> Do not use the compressor to create a vacuum Do not feed electrically the compressor in vacuum conditions!</p> <p><b>!Attention:</b> Do not use the compressor to fill up the system with refrigerant.</p> <p><b>!Attention:</b> Before connecting the service valves to the pipes be sure that all the plastic caps have been taken away. Avoid, as much as possible, the air inlet into the compressor! Keep the connections closed</p>	<p>exécuté cette opération. <b>Exécuter la mise en place de la façon suivante:</b></p> <ul style="list-style-type: none"> <li>- Enlever les vannes de service du compresseur et les joints relatifs;</li> <li>- Souder les vannes de service aux tuyauteries du système;</li> <li>- Rassembler les vannes de service sur le compresseur en utilisant les nouvelles joints fournies avec le compresseur. Pour les couple de serrage merci de consulter les instructions d'assemblage en annexe;</li> <li>- Vérifier les fuites des tuyauteries au moyen de l'essai en pression avec N<sub>2</sub> ou air sec, suivant toutes les procédures de sécurité nécessaires, comme par exemple l'emploi d'un réducteur de pression placé entre la bouteille et le système et en laissant les les vannes de service du compresseur fermées. (ATTENTION! Au cours de cet essai il ne faut pas dépasser la pression de standstill);</li> <li>- Ouvrir les vannes de service du compresseur;</li> <li>- Enlever l'air du système au moyen du vide jusqu'à un minimum 1,5 mbar;</li> <li>- Remplir le système avec le réfrigérant.</li> </ul> <p><b>! Attention:</b> Ne pas utiliser le compresseur pour créer le vide. Ne pas alimenter en électricité le compresseur en conditions de vide!</p> <p><b>! Attention:</b> Ne pas utiliser le compresseur pour remplir le système avec du réfrigérant.</p> <p><b>! Attention:</b> Avant de connecter les vannes de service aux tuyauteries, s'assurer que tous les bouchons en plastique ont été enlevés. Eviter, autant que possible, l'entrée d'air dans le</p>
---	---	---

## Istruzioni Operative / Operative Instructions / Instructions Operatives

<p>l'ingresso di aria nel compressore! Tenere chiuse le connessioni del compressore durante la saldatura dei rubinetti alle tubazioni. Mantenere chiusi i rubinetti, una volta rimontati, finché non si avvia la procedura di messa in vuoto. Assicurarsi che tutte le tubazioni e le giunzioni siano perfettamente pulite e a tenuta.</p> <p>Le indicazioni relative alle connessioni standard sono presenti nella figura 3.</p>	<p>during the welding of the service valves to the pipes. Once the service valves have been reassembled, keep them closed till the vacuum procedure is not implemented.</p> <p>Before connecting said valves to pipes make sure all plastic caps have been removed.</p> <p>The indications regarding standard connections are shown in figure 3.</p>	<p>compresseur! Garder les connexions du compresseur fermées au cours de la soudure des vannes de service sur les tuyauteries. Dès qu'elles sont rassemblées, garder les vannes de service fermées, jusqu'à ce que la procédure de mise en vide ne démarre. Avant de connecter les vannes aux tuyaux s'assurer que tous les bouchons en plastique aient été enlevés.</p> <p>La figure 3 présente les indications concernant les connexions standard.</p>
<p style="text-align: center;"><b>Collegamenti elettrici</b></p>	<p style="text-align: center;"><b>Electrical connections</b></p>	<p style="text-align: center;"><b>Connexions électriques</b></p>
<p>Il collegamento all'alimentazione elettrica deve avvenire aprendo la scatola attacchi elettrici e collegando le fasi di alimentazione, il conduttore equipotenziale ed i conduttori per i segnali dei sensori di temperatura secondo le indicazioni riportate all'interno del coperchio della scatola e sulla targhetta del compressore.</p> <p>Collegare elettricamente la resistenza carter, laddove prevista, e le altre apparecchiature elettriche.</p> <p>La targhetta posta su ogni compressore riporta i valori di tensione e frequenza del motore: assicurarsi che siano in accordo con la tensione e frequenza della linea.</p> <p><b>! Attenzione:</b> La potenza nominale installata in HP NON è un parametro significativo per il dimensionamento dei componenti elettrici.</p> <p><b>! Attenzione:</b> Per il dimensionamento dei contattori, dei cavi e dei</p>	<p>The connection to the power supply has to be made by opening the box of the electric connections and by connecting the phases of power supply, the equipotential wire and the wires for the signals of the temperature sensors following the instructions provided inside the lid of the box and on the compressor plate.</p> <p>Connect the carter resistance, whenever it is provided, and the other electric equipments.</p> <p>The plate positioned on each compressor shows the motor's voltage and frequency values: make sure they comply with the line's voltage and frequency.</p> <p><b>! Attention:</b> The rated HP is NOT a significant parameter for the dimensions of the electrical components.</p> <p><b>! Attention:</b> For the dimensions of the contactors, cables and</p>	<p>L'enclenchement to the alimentation électrique doit être exécuté en ouvrant la boîte des connexions électriques et en branchant les phases d'alimentation, le conducteur équipotentiel et les conducteurs pour les signaux des capteurs de température suivant les indications montrées à l'intérieur du couvercle de la boîte aussi bien sur la plaquette du compresseur.</p> <p>Brancher la résistance carter, quand cela est prévu, et les autres appareillages électriques.</p> <p>La plaque placée sur chaque compresseur indique les valeurs de tension et fréquence du moteur: s'assurer qu'elles soient conformes à la tension et fréquence de la ligne.</p> <p><b>! Attention:</b> La puissance nominale en HP N'EST PAS un paramètre significatif pour la mise à dimension des composants électriques.</p> <p><b>! Attention:</b> Pour la mise à dimension des contacteurs, des câbles et des</p>

dispositivi di protezione (fusibili, interruttori magnetotermici) dell'impianto elettrico di alimentazione riferirsi ai valori di max corrente di funzionamento (FLA) e di corrente a rotore bloccato (LRA) riportate sulla targhetta, sui cataloghi e sul software di selezione.

**! Attenzione:**

Prevedere sull'impianto elettrico di alimentazione le opportune misure di sicurezza contro la protezione dai contatti indiretti, in funzione del sistema di distribuzione e della resistenza di terra o impedenza dell'anello di guasto a terra (es. interruttore differenziale ad alta sensibilità).

(Per gli schemi elettrici e le indicazioni per il collegamento vedi anche la pagina web [www.dorin.com](http://www.dorin.com)).

**! Attenzione:**

**Pericolo di cortocircuito dovuto alla presenza di condensa nella scatola attacchi elettrici.**

Usare soltanto pressacavi standard e prestare massima attenzione nell'effettuare una ermetizzazione corretta durante il montaggio.

Usare pressacavi certificati almeno IP55, per garantire il grado di protezione dichiarato in targhetta.

**! Attenzione:**

Nel caso di motori PWS fare particolare attenzione al fatto che sia rispettata la sequenza delle fasi sui due avvolgimenti altrimenti al momento dell'alimentazione del secondo avvolgimento si avrà una condizione di "rotore bloccato" con pericolo di gravi danni elettrici.

Il tempo di ritardo tra

protection devices (fuses, circuit breakers) of the electrical power refer to the values of maximum working (FLA) and start-up current (LRA) shown on the nameplate as well as in the catalogues and in the selection software.

**!Attention:**

Take the suitable safety measures for the electric power supply against the protection from indirect contacts, depending on the distribution system and the earth resistance or the impedance of the earth fault ring (i.e. high sensitivity differential switch).

(For diagrams and information for the electrical connection see also the page [www.dorin.com](http://www.dorin.com)).

**! Attention:**

**Danger of short circuit due to the presence of condensate in the electrical connections box.**

Exclusively use standard cable glands and be careful while carrying out the correct airtight sealing during the assembly.

Use at least IP55 certified cable glands to guarantee the degree of protection stated on the nameplate.

**! Attention:**

In the event of PWS motors pay particular attention to the observance of the sequence of the phases on the two windings, otherwise upon the second winding feed, there will be a condition of "rotor blocked" with danger of serious electrical damages.

The delay time between the two windings feed shall be

dispositifs de protection (fusibles, disjoncteurs) de la puissance électrique voir les valeurs de courant maximum de fonctionnement (FLA) et de démarrage (LRA) indiquées sur la plaque, sur les catalogues et le logiciel de sélection.

**!Attention:**

Prendre les mesures de sécurité adéquates pour le système électrique d'alimentation contre la protection des contacts indirects, selon le système de distribution et de la résistance à la terre ou impédance de la bague de panne à la terre (ex. Interrupteur différentiel à sensibilité élevée).

(Pour les schémas et les indications pour la connexion électrique pouvez aussi consulter les [www.dorin.com](http://www.dorin.com) page).

**! Attention:**

**Danger de court-circuit dû à la présence de buée dans la boîte des connexions électriques.**

Utiliser exclusivement des presse-étoupes standard et faire très attention à effectuer une étanchéisation correcte pendant le montage.

Utilisez des presse-étoupes certifiés du moins IP55 pour garantir le degré de protection indiqué sur la plaque.

**! Attention:**

En cas de moteurs PWS, faire attention à respecter la séquence de phases sur les deux enroulements; en cas contraire, au moment de l'alimentation du deuxième enroulement, une condition de "rotor bloqué" se produira, avec conséquent danger de graves dégâts électriques.

Le temps de retard entre

## Istruzioni Operative / Operative Instructions / Instructions Operatives

<p>l'alimentazione dei due avvolgimenti dovrà essere tra 0,2 e 0,5 secondi. Un intervallo più lungo porterebbe solo maggiori rischi al motore.</p> <p>Collegare il conduttore equipotenziale di protezione al terminale di terra.</p> <p>Non è richiesta nessuna regolazione per cambiare la frequenza di alimentazione a 50Hz o 60Hz.</p> <p><b><u>SISTEMA DI PROTEZIONE</u></b> I motori vengono forniti con protezione interna PTC o tramite THERMIK; per quanto riguarda i sensori PTC, i relativi contatti (indicati con T1-T2 nello schema attacchi elettrici) non devono essere collegati alla tensione di alimentazione ma alimentati solo tramite il modulo elettronico di protezione motore disponibile su richiesta per i protettori tipo termistore; viceversa per i protettori tipo THERMIK non è necessario l'impiego del modulo elettronico e i contatti andranno collegati in serie con le altre protezioni dell'impianto.</p>	<p>included between 0,2 and 0,5 seconds. A longer range would only give rise to more risks for the motor.</p> <p>Connect the protection equipotential wire to the earth terminal.</p> <p>It's not required any adjustment for change the supply frequency to 50Hz or 60Hz.</p> <p><b><u>PROTECTION SYSTEM</u></b> The motors are equipped with PTC internal protection or through THERMIK; as for PTC sensors, the relevant connections (indicated as T1-T2 in the wiring diagram) shall not be connected to the power supply voltage but fed only through the motor protection electronic module REL, available on demand for protections such as thermistor; vice versa for protections such as thermik the use of REL is not necessary and the contacts shall be connected in series with the other system protections.</p>	<p>l'alimentation des deux enroulements devra être compris entre 0,2 et 0,5 secondes. Un intervalle plus long causerait plus de risques au moteur.</p> <p>Connecter le conducteur équipotentiel de protection au terminal à la terre.</p> <p>Aucun ajustement n'est requis pour changer la fréquence d'alimentation à 50Hz ou 60Hz.</p> <p><b><u>SYSTEME DE PROTECTION</u></b> Les moteurs sont fournis avec protection interne PTC ou par THERMIK. En ce qui concerne les capteurs PTC, les contacts correspondants (indiqués par T1-T2 dans le schéma électrique) ne doivent pas être connectés à la tension d'alimentation, mais ne doivent être alimentés que par le module électronique de protection du moteur REL disponible sur demande pour les protecteurs du type thermistor; au contraire, pour les protecteurs du type thermik l'emploi du REL n'est pas nécessaire, et les contacts devront être connectés en série avec les autres protections de l'installation.</p>
<p><b>Messa in servizio</b></p>	<p><b>Commissioning</b></p>	<p><b>Mise en route</b></p>
<p>Lavori preparatori: - Alimentare la resistenza carter, se prevista (iniziare il processo di ricarica del refrigerante non al di sotto di 35°C÷40°C di temperatura dell'olio). Una volta raggiunte tali temperature, mettere in marcia il compressore.</p> <p><b>! Avvertenza:</b> <b>Prima di mettere in marcia il compressore:</b> ➤ assicurarsi che il rubinetto di aspirazione e di mandata</p>	<p>Preliminary works: - Feed the carter resistance, if provided (start the refrigerant recharge process not below 35°C÷40°C of the oil temperature). Once the indicated temperatures are reached, start the compressor.</p> <p><b>! Warning:</b> <b>Before starting the compressor:</b> ➤ make sure the suction service valve and the</p>	<p>Travaux préparatoires: - Alimenter la résistance carter, si prévue (commencer le procédé de recharge du réfrigérant non au-dessous de 35°C÷40°C de la température de l'huile). Quand les températures indiquées sont atteintes, démarrer le compresseur.</p> <p><b>! Avertissement:</b> <b>Avant de démarrer le compresseur:</b> ➤ s'assurer que la vanne d'aspiration et le clapet de</p>

siano aperti;

➤ Non avviare il compressore quando al suo interno sussistono condizioni di alto vuoto. Il mancato rispetto di questa avvertenza può avere gravissime conseguenze come il repentino aumento della pressione interna con possibilità di esplosione e conseguenti rischi per il personale che operi, transiti o stazioni in prossimità del macchinario.

Controllare il livello dell'olio, verificando che sia compreso fra i livelli chiaramente indicati sulla spia visiva, come nella, seguente figura:



INDICAZIONE LIVELLO OLIO

Durante le prime ore di funzionamento del compressore, verificare il livello dell'olio varie volte.

**! Avvertenza:**

Nel caso sia necessario aggiungere olio, utilizzare il tipo indicato in targhetta e farlo gradualmente, controllando il suo corretto ritorno al compressore:  
**Pericolo di colpi di liquido!**

**! Avvertenza:**

Durante il funzionamento del compressore occorre evitare la migrazione di liquido dall'evaporatore al compressore.

Il funzionamento con refrigerante liquido può provocare i seguenti inconvenienti sulla macchina:

- Olio con minor potere lubrificante;
- Rottura delle valvole e conseguente danneggiamento di altri organi meccanici.

L'installatore deve verificare che l'impianto presenti tutti gli

discharge gas valve are open;

➤ Do not start the compressor when high vacuum conditions occur inside it. Non-observance of this warning can have very serious consequences such as the sudden increase of the internal pressure with possibility of explosion and consequent risks for the staff operating, passing by or staying close to the machine.

Check the oil level and verify that the oil level is between the levels clearly indicated on the oil sight glass, as shown in the following figure:



OIL LEVEL INDICATION

During the first hours of operation of the compressor, check the oil level several times.

**! Warning:**

If oil have to be added, use the type indicated on the nameplate and do it gradually, checking his return to compressor:  
**Danger of liquid slugging!**

**! Warning:**

During compressor functioning, liquid migration from evaporator to compressor has to be avoid.

The functioning with liquid refrigerant may cause following failures:

- Oil with less lubricant power;
- Broken of valves and consequent damage of other components.

The installer shall verify that the plant has all the solution

refoulement soient ouverts;

➤ Ne pas démarrer le compresseur lorsqu'il y a des conditions de haut vide à l'intérieur du même. La non-observation de cet avertissement peut avoir des conséquences très graves, telles que l'augmentation soudaine de la pression interne avec possibilité d'explosion, donc des risques pour le personnel qui travaille, transite ou s'arrête près de la machinerie.

Contrôler le niveau de l'huile et vérifier qu'il soit compris entre les niveaux spécifiés sur le voyant huile, ainsi que dans la figure suivante:



INDICAZIONE NIVEAU D'HUILE

Pendant les premières heures de fonctionnement du compresseur, vérifier le niveau de l'huile plusieurs fois.

**! Avertissement:**

S'il faut rajouter d'huile, utiliser le type indiqué sur la plaque et le faire progressivement, contrôlant son retour au compresseur:  
**Risque de coups de liquide!**

**! Avertissement:**

Pendant le fonctionnement du compresseur, la migration du liquide de l'évaporateur au compresseur doit être évité.

Le fonctionnement avec réfrigérant liquide peut causer les suivants défauts:

- Huile avec moins puissance réfrigérante;
- Clapets cases et conséquente dommages sur autres composants.

L'installateur doit vérifier que l'installation aie toutes les



## Istruzioni Operative / Operative Instructions / Instructions Operatives

accorgimenti per evitare la migrazione di liquido dall'evaporatore al compressore, in tutte le condizioni di funzionamento.

Tale fenomeno può essere identificato dalle seguenti anomalie:

- Formazione di ghiaccio o brina sul rubinetto di aspirazione e sulla linea d'aspirazione;
- Formazione di schiuma eccessiva nel lubrificante visibile attraverso la spia dell'olio;
- Bassa temperatura nella pancia del compressore.

### **SOSTITUZIONE DI COMPRESSORI**

Una particolare attenzione va posta quando s'installa un compressore al posto di un altro; nell'impianto, infatti, potrebbe esserci rimasta una certa quantità d'olio tale da causare "colpi di liquido" alla partenza. Potrebbe essere necessario rimuovere una certa quantità di lubrificante dal nuovo compressore.

Dopo l'avviamento del compressore verificare che il livello dell'olio si stabilizzi fra i livelli indicati al paragrafo precedente.

### **! Avvertenza:**

**Durante il funzionamento della macchina controllare periodicamente che il livello dell'olio sia compreso fra i livelli chiaramente indicati sulla spia visiva.**

Potrebbe essere utile prevedere delle analisi periodiche dell'olio per verificare l'assenza di umidità e/o di acidità.

### **Numero di partenze**

Non avviare il compressore più di 8 volte l'ora. Far funzionare la macchina per almeno 4 minuti ad avviamento.

In ogni caso assicurarsi che i

to avoid the liquid migration from evaporator to compressor, in all possible operating conditions.

This phenomenon may be identified by the following functioning failures:

- Ice or frost formation on the suction service valves and on suction line;
- Excessive foam formation on lubricant, visible through warning light;
- Low temperature of surface of oil sump.

### **COMPRESSORS' REPLACEMENT**

A particular attention shall be paid in case a compressor is replaced with another one; as a matter of fact in the plant a certain oil quantity could have been left such as to cause "liquid slugging" at the start. It could be necessary to remove a certain lube quantity from the new compressor.

After the compressor starting check that the oil level is stabilised between the levels indicated in previous paragraph.

### **! Warning:**

**During operation of the machine periodically check that the oil level is between the levels clearly marked on the sight glass.**

It could be useful to provide with regular oil analysis in order to check the lack of humidity and/or acidity.

### **Number of starts**

Do not start the compressor more than 8 times per hour. Let the machine run for at least 4 minutes for each starting.

However, be sure that

solutions pour éviter la migration du liquide de l'évaporateur au compresseur, dans toutes les conditions de fonctionnement.

Tel phénomène peut être identifié par les suivants défauts:

- Formation de glace or givre sur les vannes d'aspiration et sur les conduites d'aspiration ;
- Formation excessive de mousse dans l'huile, visible à travers le voyant lumineux ;
- Basse température du carter du compresseur.

### **REPLACEMENT DES COMPRESSEUR**

Une attention particulière doit être portée lorsqu'il s'agit d'installer un compresseur au lieu d'un autre; en effet, dans l'installation il pourrait y avoir une certaine quantité d'huile qui pourrait causer des coups de liquid au démarrage. Il pourrait être nécessaire d'enlever une certaine quantité de lubrifiant du compresseur.

Après le démarrage du compresseur, vérifier que le niveau de l'huile se stabilise entre les niveaux spécifiés au précédent paragraphe.

### **! Avertissement:**

**Pendant le fonctionnement de la machine, vérifier régulièrement que le niveau d'huile est entre les niveaux clairement marqué sur le voyant d'huile.**

Il serait utile de prévoir des analyses périodiques de l'huile afin de vérifier l'absence d'humidité et/ou d'acidité.

### **Numéro de démarrages**

Ne pas démarrer le compresseur plus de 8 fois par heure. Faire marcher la machine pendant au moins 4 minutes pour chaque démarrage.

De toute façon, s'assurer que les nombreux démarrages ne

<p>ripetuti avviamenti non pregiudichino il corretto livello dell'olio nel carter.</p>	<p>numerous startings do not undermine the right oil level into the case.</p>	<p>compromettent pas le niveau correct de l'huile dans le carter.</p>
<p style="text-align: center;"><b>Accessori</b></p>	<p style="text-align: center;"><b>Accessories</b></p>	<p style="text-align: center;"><b>Accessoires</b></p>
<p>I compressori possono essere corredati di alcuni accessori quali:</p> <p><b><u>RESISTENZA CARTER</u></b> E' buona regola applicare il riscaldatore dell'olio nel carter, perché esiste la possibilità che il fluido frigorifero si accumuli nel carter stesso, a seguito di un fermo impianto. Il riscaldatore riduce la diluizione del refrigerante liquido nell'olio. Un foro è già previsto nel carter dal lato del livello olio per applicare la resistenza (vedere istruzioni di montaggio in figura 5). Le resistenze standard sono da:</p> <ul style="list-style-type: none"> <li>➤ 100 o 200 W a seconda della taglia del compressore;</li> <li>➤ tensione 230 V.</li> </ul> <p>Su richiesta si possono fornire resistenze per tensioni o potenze diverse; si veda la pagina web <a href="http://www.dorin.com">www.dorin.com</a>.</p> <p><b>! Avvertenza:</b> <b>Prima di alimentare la resistenza carter assicurarsi che la tensione sia quella corretta e che la resistenza sia inserita e bloccata all'interno della sua sede avvitando la boccia filettata in dotazione.</b></p> <p><b><u>RAFFREDDAMENTO AUSILIARIO TESTA</u></b> I sistemi di raffreddamento ausiliario sono due:</p> <ul style="list-style-type: none"> <li>➤ Ventilatore su testa;</li> <li>➤ Teste raffreddate ad acqua.</li> </ul> <p>Per maggiori dettagli vedere i cataloghi compressori o il bollettino tecnico (pagina web <a href="http://www.dorin.com">www.dorin.com</a>).</p>	<p>Compressors can be equipped with some accessories such as:</p> <p><b><u>CRANKCASE HEATER</u></b> It is recommended to fit an oil heater in the compressor crankcase, because, if the compressor is stopped, there is the possible storage of refrigerant inside the crankcase. The heater reduce the dilution of liquid refrigerant with the oil. On the oil level side, the compressor crankcase is already equipped with a hole where the resistance may be applied (see mounting instructions in figure 5). The standard resistances are:</p> <ul style="list-style-type: none"> <li>➤ 100 or 200 W on the basis of compressor size;</li> <li>➤ Voltage 230 V.</li> </ul> <p>On demand the crankcase heater can be provided for different voltages or power; see the web page <a href="http://www.dorin.com">www.dorin.com</a>.</p> <p><b>! Warning:</b> <b>Before energizing the crankcase heater make sure the voltage is correct and that the heater is inserted and locked inside its seat by screwing the bush supplied.</b></p> <p><b><u>AUXILIARY COOLING HEAD</u></b> The most common auxiliary cooling system are:</p> <ul style="list-style-type: none"> <li>➤ Body cooling fan;</li> <li>➤ Water cooled head.</li> </ul> <p>For more details see the catalogues on compressors or the technical news letter (web page <a href="http://www.dorin.com">www.dorin.com</a>).</p>	<p>Les compresseurs peuvent être équipés de certains accessoires, tels que:</p> <p><b><u>RESISTANCE CARTER</u></b> Il est toujours recommandé d'équiper le compresseur d'une résistance de carter, parce que, si le compresseur est fermé, il existe la possibilité que le réfrigérant vienne se stocker dans le carter du compresseur. La résistance réduit la dilution du fluide dans l'huile. Tous nos compresseurs sont équipés d'un emplacement pour recevoir une résistance de carter (voir Instructions de montage in figure 5). The standard résistances sont:</p> <ul style="list-style-type: none"> <li>➤ 100 ou 200 W, selon la taille du compresseur;</li> <li>➤ Tension d'alimentation 230 V.</li> </ul> <p>On demande, des résistances pour tensions ou puissance différentes peuvent être fournies; voir page web <a href="http://www.dorin.com">www.dorin.com</a>.</p> <p><b>! Avertissement:</b> <b>Avant d'exciter la résistance carter, vérifier que la tension soit correcte et que la même est inséré et verrouillé à l'intérieur de son siège par vissage de la douille fournie.</b></p> <p><b><u>REFROIDISSEMENT AUXILIAIRE SUR TETE</u></b> Les systèmes de refroidissement auxiliaire sont deux:</p> <ul style="list-style-type: none"> <li>➤ Ventilation auxiliaire;</li> <li>➤ Tête refroidie à eau.</li> </ul> <p>Pour les détails voir les catalogues des compresseurs ou le bulletin technique (page web <a href="http://www.dorin.com">www.dorin.com</a>).</p>

## Istruzioni Operative / Operative Instructions / Instructions Operatives

<p><b>! Avvertenza:</b>  <b>Verificare che il ventilatore ruoti nel corretto senso di rotazione.</b></p> <p><b><u>MODULO ELETTRONICO PROTEZIONE MOTORE</u></b></p> <p>Per poter utilizzare la protezione a termistori del motore è necessario collegarla al modulo di controllo elettronico (fornito di serie insieme al compressore).</p> <p><b><u>CONTROLLO PRESSIONE OLIO</u></b></p> <p>Sui compressori dotati di pompa dell'olio è installato di serie un pressostato differenziale olio elettronico, che misura la differenza di pressione fra lato bassa pressione sul carter e la pressione di mandata della pompa.</p> <p>Il pressostato differenziale dell'olio può essere collegato alla presa di bassa pressione presente sui carter di tutti i compressori e alla presa di pressione lato mandata sulla pompa olio.</p> <p>Il sensore DPS va inserito nell'apposito alloggiamento nella pompa olio.</p> <p>Il valore di taratura del pressostato è minimo 0,8 bar (differenziale).</p> <p>E' previsto un ritardo di risposta del pressostato di almeno 90 secondi. Tale ritardo permette la corretta pressurizzazione dell'olio all'avvio del compressore ed evita improvvisi blocchi dell'impianto per brevi cadute di pressione.</p>	<p><b>! Warning:</b>  <b>Make sure the fan is in the right direction of rotation</b></p> <p><b><u>MOTOR PROTECTION ELECTRONIC MODULE</u></b></p> <p>In order to use the motor thermistor protection, it is necessary to connect it to the electronic module (supplied as standard with the compressor).</p> <p><b><u>OIL PRESSURE CHECK</u></b></p> <p>On the compressor equipped with oil pump, it is installed as standard an oil differential pressure switch, that measure pressure difference from low pressure side on the crankcase and discharge pressure of the pump.</p> <p>The differential pressure switch can be connected to the low pressure connection located on the carter of all compressors and to the pressure connection on the discharge side of the oil pump.</p> <p>The oil differential pressure sensor DPS must be introduced in the apposite lodging of the oil pump.</p> <p>The setting value of switch is at least 0,8 bar (differential). It is set a delay time of the switch at least of 90 seconds. This delay allows the correct oil pressurization at the compressor start up and avoids compressor stops in case of short pressure drop.</p>	<p><b>! Avertissement:</b>  <b>Vérifier que le ventilateur tourne dans la direction de rotation correcte.</b></p> <p><b><u>MODULE ELECTRONIQUE DE PROTECTION DU MOTEUR</u></b></p> <p>Pour utiliser la protection par thermistor du moteur il faut la relier au module électronique (fourni en standard avec le compresseur).</p> <p><b><u>CONTROLE DE LA PRESSION D'HUILE</u></b></p> <p>Sur les compresseurs équipés avec la pompe de l'huile il est installé en standard un pressostat différentiel d'huile électronique, qui mesure la différence de pression entre la basse pression sur le carter et la pression de refoulement de la pompe.</p> <p>Le pressostat différentiel d'huile peut être relié au raccord de bas pression situé sur le carter de tous les compresseurs et au raccord de pression sur la pompe d'huile, sur le côté de refoulement.</p> <p>Le capteur de pression différentiel DPS doit être introduit dans le pertinent logement de la pompe.</p> <p>La valeur de réglage de pressostat est au moins 0,8 bar (différentiel).</p> <p>Il est fixé le retard de réponse au moins de 90 secondes. Ce retard permet la correcte pressurisation de l'huile au démarrage du compresseur et évite l'arrête du compresseur en cas de brève baisse de pression.</p>
Manutenzione	Maintenance	Entretien
<p><b><u>PROCEDURA DI ISOLAMENTO DEL COMPRESSORE</u></b></p> <p>Prima di intervenire sul compressore per attività di manutenzione è necessario sezionare lo stesso dall'alimentazione elettrica.</p> <p>Installare sulla linea di alimentazione elettrica un</p>	<p><b><u>PROCEDURE FOR THE COMPRESSOR INSULATION</u></b></p> <p>Before carrying out any kind of intervention on the machine it is necessary to interrupt the main power supply of the system.</p> <p>Install on the power supply line a switch selector that can</p>	<p><b><u>PROCEDURE D'ISOLATION DU COMPRESSEUR</u></b></p> <p>Avant d'effectuer n'importe quelle intervention sur la machine, il faut interrompre l'alimentation générale de l'installation.</p> <p>Installer sur la ligne d'alimentation électrique un</p>

sezionatore lucchettabile; portarlo in posizione aperta (0) e lucchettarlo durante l'intervento di manutenzione.

A seguito dell'installazione, nel caso di interventi che richiedono lo smontaggio di parti del compressore o per il suo smantellamento, è necessario procedere alla depressurizzazione del compressore secondo le seguenti indicazioni:

- Sezionare l'alimentazione elettrica come sopra indicato;
- Chiudere la valvola di intercettazione posta sull'aspirazione del compressore;
- Chiudere la valvola di intercettazione posta sulla mandata del compressore;
- Depressurizzare il compressore (senza disperdere il refrigerante nell'ambiente) fino a che la pressione non è diventata quella atmosferica.

Se si rende necessario lavorare con la scatola attacchi elettrici aperta e sotto tensione, l'operazione deve essere eseguita da personale specificatamente qualificato per operare su impianti elettrici in tensione.

In nessun caso insistere con il riarmo della protezione elettrica dopo un cortocircuito. Prima di rimettere in funzione l'impianto il guasto deve essere eliminato e devono essere sostituiti tutti quei componenti che possono essere danneggiati.

**CONTROLLO AD INTERVALLI REGOLARI**

- Verificare il livello dell'olio;
- Prelevare un campione di olio per verificarne la buona qualità (colore e acidità).
- Ad ogni sostituzione

be padlocked, place it in an open condition (0) and padlock it during the maintenance.

After the installation, in case of interventions requiring the dismantling of parts of the compressor or for its dismantling, it is necessary to start the compressor depressurization according to the following indications:

- Dissect the power supply as it is above specified;
- Close the on-off valve placed on the suction of the compressor;
- Close the on-off valve placed on the delivery of the compressor;
- Depressurize the compressor (without dispersing the refrigerant in the room) till the pressure does not correspond to the atmospheric one.

In case it is necessary to work with the live open electric board, such operation shall be carried out by qualified and expert staff.

In no case keep on reactivating the electric protection after a short circuit.

Before re-operating the system, the failure shall be eliminated and all damaged components shall be replaced.

**CONTROL AT REGULAR INTERVALS**

- Verify oil level;
- Take a sample of oil and verify its good quality (color and acidity).
- Every time the oil is replaced also the oil filter shall be verified.

sectionneur cadenassabile; le positionner sur la position ouverte (0) et le cadenasser au cours de l'intervention d'entretien.

Après la mise en place, en cas d'interventions nécessitant le démontage de parties du compresseur ou son démontage, il est nécessaire de dépressuriser le compresseur suivant les indications suivantes:

- Sectionner l'alimentation électrique come il est indiqué ci-dessus;
- Fermer la soupape d'arrêt placée sur l'admission du compresseur ;
- Fermer la soupape d'arrêt placée sur le refoulement du compresseur;
- Dépressuriser le compresseur (sans disperser le réfrigérant dans la pièce) jusqu'à ce que la pression ne soit devenue l'atmosphérique.

Si vous avez besoin de travailler avec la boîte électrique ouverte et sous tension, l'opération doit être effectuée par du personnel spécialement formé pour travailler sur les systèmes électriques vivre.

Ne pas insister en aucun cas sur le réamorçage de la protection électrique après un court-circuit. Avant de remettre l'installation en marche, il faut éliminer la panne et remplacer tous les composants qui peuvent être endommagés.

**CONTROLE À INTERVALLES RÉGULIERS**

- Vérifier le niveau de l'huile;
- Prélever de l'huile et vérifier la bonne qualité (couleur et acidité).
- A chaque remplacement de l'huile vérifié le filtre de

## Istruzioni Operative / Operative Instructions / Instructions Operatives

<p>dell'olio verificare il filtro dell'olio.</p> <p><b>! Attenzione:</b>  <b>Gli oli POE e PAG sono fortemente igroscopici. L'umidità si lega chimicamente all'olio.</b>  <b>Operare con estrema cura durante le fasi di sostituzione dell'olio. Evitare che l'aria penetri nel circuito.</b>  <b>! Attenzione:</b>  <b>Non disperdere il lubrificante nell'ambiente; è un rifiuto speciale e come tale deve essere smaltito secondo le norme in vigore.</b></p>	<p><b>! Attention:</b>  <b>POE and PAG oils are strongly hygroscopic. Moisture binds itself chemically to the oil molecule. Carefully operate while replacing the oil. Prevent the air from entering the circuit.</b></p> <p><b>! Attention:</b>  <b>Do not waste the lube in the environment: it is special waste and as such it shall be disposed of according to the standards in force.</b></p>	<p>l'huile.</p> <p><b>! Attention:</b>  <b>Les huiles POE et PAG sont fort hygroscopiques. L'humidité se combine chimiquement à la molécule d'huile.</b>  <b>Opérer avec extrême soin pendant les phases de remplacement de l'huile. Eviter que l'air pénètre dans le circuit.</b></p> <p><b>! Attention:</b>  <b>Ne pas disperser le lubrifiant dans l'environnement; il s'agit d'un déchet spécial qui doit être éliminé selon les dispositions en vigueur.</b></p>
<p><b>Emergenze</b></p>	<p><b>Emergency</b></p>	<p><b>Urgences</b></p>
<p>Nel caso di malfunzionamento chiamare il più vicino centro di assistenza.</p> <p>In caso di fuga di gas refrigerante aerare il locale dove è avvenuta la fuga prima di intervenire. Non sostare nel locale di installazione se non è stato opportunamente areato; anche se il gas inalato non è nocivo, questo sostituisce l'ossigeno e quindi può dare origine a sintomi di soffocamento.</p> <p>In caso d'incendio spegnere la macchina agendo sull'interruttore generale a monte dell'apparecchiatura.  <b>Non usare acqua per spegnere le fiamme ma solo estintori a secco.</b></p>	<p>In case of malfunctioning or black-out call the nearest service centre.</p> <p>In case of refrigerant gas leak, aerate the room where the leak occurred before any operations. Do not stay in the machinery room if it has not been properly aerated; even if the gas inhaled is not harmful, the gas replaces oxygen and can therefore cause choking symptoms.</p> <p>In case of fire turn off the machine by the general switch upstream.</p> <p><b>Do not use water to extinguish the flames but only use dry extinguishers.</b></p>	<p>En cas de défaillance ou black-out appeler le centre d'assistance le plus proche.</p> <p>En cas de fuite de gaz de refroidissement, aérer la pièce où la fuite s'est produite, avant d'intervenir. Ne pas stationner dans la salle des machines si celle-ci n'a pas été dûment aérée; même si le gaz inhalé n'est pas nuisible, il remplace l'oxygène, donc peut provoquer des symptômes de suffocation.</p> <p>En cas d'incendie, éteindre la machine depuis l'interrupteur général en amont de l'appareil.  <b>Ne pas utiliser d'eau pour éteindre les flammes, mais seulement d'extincteurs à sec.</b></p>
<p><b>Dismissione</b></p>	<p><b>Dismantling</b></p>	<p><b>Démontage</b></p>
<p><b>! Attenzione:</b>  <b>Il compressore può essere sotto pressione! Pericolo di gravi ustioni. Usare guanti e occhiali protettivi.</b>          Quando verrà deciso di non utilizzare più l'impianto, si raccomanda di renderla inoperante eliminando</p>	<p><b>! Attention:</b>  <b>The compressor can be under pressure! Danger of serious burns. Wear protective gloves and glasses.</b>          When the system is no longer used, it shall be made inoperative by properly eliminating materials.</p>	<p><b>! Attention:</b>  <b>Le compresseur peut être sous pression! Danger de graves brûlures. Utiliser des gants et des lunettes de protection.</b>          Lorsqu'on établit de ne plus utiliser l'installation, on recommande de la rendre inopérante, en éliminant</p>

<p>opportunamente i materiali. In conformità alle norme per lo smaltimento vigenti nei vari paesi e per il rispetto dell'ambiente le parti dell'impianto devono essere divise per tipologia di rifiuto in modo da poter smaltire o recuperare opportunamente.</p> <p><b>SMONTAGGIO DEL COMPRESSORE</b></p> <ul style="list-style-type: none"> <li>• attuare la procedura di isolamento descritta al capitolo Manutenzione;</li> <li>• chiudere i rubinetti sul compressore;</li> <li>• aspirare il refrigerante;</li> <li>• rimuovere le viti di fissaggio dei rubinetti al compressore;</li> <li>• smontare i supporti di fissaggio del compressore a terra;</li> <li>• rimuovere il compressore come indicato al capitolo Trasporto e posizionamento.</li> </ul> <p><b>! Attenzione:</b> Non disperdere il lubrificante nell'ambiente; è un rifiuto speciale e come tale deve essere smaltito secondo le norme in vigore.</p>	<p>In compliance with the standards in force in the different countries regarding the waste disposal and the respect of the environment, the parts of the system shall be divided according to the waste types so as to dispose of and recycle materials in a proper way.</p> <p><b>COMPRESSOR DISASSEMBLY</b></p> <ul style="list-style-type: none"> <li>• implement the insulation procedure described in the Maintenance section;</li> <li>• close the service valves on the compressor;</li> <li>• suck the refrigerant;</li> <li>• remove the screws fastening the valves to the compressor;</li> <li>• remove the mounting points of the compressor on the ground;</li> <li>• remove the compressor as described in transportation and positioning.</li> </ul> <p><b>! Attention:</b> Do not waste the lube in the environment: it is special waste and as such it shall be disposed of according to the standards in force.</p>	<p>opportunément les matériaux. En conformité aux dispositions en matière d'élimination en vigueur dans les pays différents et pour le respect de l'environnement, les parties de l'installation doivent être séparées par type de déchet, de façon à éliminer ou récupérer selon les cas.</p> <p><b>DÉMONTAGE DU COMPRESSEUR</b></p> <ul style="list-style-type: none"> <li>• mettre en œuvre la procédure d'isolation décrit dans la section Maintenance;</li> <li>• fermer les vannes de service sur le compresseur;</li> <li>• aspirer le fluide frigorigène;</li> <li>• détacher les vis de fixation des vannes du compresseur;</li> <li>• désassembler les points de fixation du compresseur sur le terrain;</li> <li>• enlever le compresseur comme décrit dans le chapitre des Transports et de positionnement.</li> </ul> <p><b>! Attention:</b> Ne pas disperser le lubrifiant dans l'environnement; il s'agit d'un déchet spécial qui doit être éliminé selon les dispositions en vigueur.</p>
<p><b>Avvertenze</b></p>	<p><b>Warning</b></p>	<p><b>Avertissement</b></p>
<p>Qualsiasi operazione di smontaggio o modifica del compressore può pregiudicare la iniziale conformità del prodotto alle norme e direttive applicabili.</p> <p>OFFICINE MARIO DORIN S.p.A. non riconosce/garantisce la conformità dei propri prodotti alle attuali norme e direttive cogenti qualora vengano revisionati da soggetti diversi dal costruttore.</p> <p>Di conseguenza si informa che, qualora necessario, il compressore dovrà essere mantenuto e riparato</p>	<p>Any disassembly action or modification made on any DORIN product can affect product compliance to the aforesaid directives.</p> <p>DORIN will not recognize/guarantee product conformity to the aforesaid directives whenever the products are <u>NOT</u> overhauled from DORIN itself.</p> <p>Consequently, we inform you that, if necessary, the compressor must be serviced and repaired only by</p>	<p>Toute opération de démontage ou de modification effectuée sur le compresseur et/ou le groupe peut donc compromettre la conformité initiale du produit par rapport aux normes et directives applicables.</p> <p>La société OFFICINE MARIO DORIN S.p.A. ne peut pas reconnaître/garantir la conformité de ses produits aux normes et directives actuelles contraignantes si les produits sont reconstruits <u>PAR TOUTE AUTRE QUE</u> la société constructrice, en l'occurrence OFFICINE MARIO DORIN S.p.A. Par conséquent, nous vous informons que, si nécessaire, le</p>

## Istruzioni Operative / Operative Instructions / Instructions Operatives

<p>esclusivamente da OFFICINE MARIO DORIN S.p.A. Dunque, OFFICINE MARIO DORIN S.p.A. declina ogni tipo di responsabilità qualora si verificassero danni a persone o cose derivanti da qualsiasi malfunzionamento di ogni proprio prodotto qualora venga revisionato da soggetti diversi dal costruttore.</p>	<p>OFFICINE MARIO DORIN S.p.A. Therefore, DORIN declines any type of responsibility in case damages of any nature occurs to things or persons due to product malfunctioning in case the product have not been overhauled from DORIN itself.</p>	<p>compresseur devra être suivi et reconstruit exclusivement par DORIN S.p.A. Par conséquent, DORIN décline toute responsabilité en cas de dommages à des personnes ou objets provenant d'un mauvais fonctionnement de son produit si ce dernier a été reconstruit <b>PAR TOUTE AUTRE QUE</b> par la société constructrice, en l'occurrence OFFICINE MARIO DORIN S.p.A.</p>
<p><b>Prospetto sinottico degli inconvenienti e delle possibili cause</b></p>	<p><b>Synoptic chart of failures and their possible causes</b></p>	<p><b>Tableau synoptique des défauts et causes possibles</b></p>

<p><b>ANOMALIA FAILURE ANOMALIE</b></p>	<p><b>CAUSA POSSIBILE POSSIBLE CAUSE CAUSE POSSIBLE</b></p>	<p><b>RIMEDIO REMEDY REMÈDE</b></p>
<p><b>1</b> Il compressore non parte The compressor does not start up Le compresseur ne démarre pas</p>	<p>Mancanza di alimentazione</p>	<p>Controllare il collegamento e gli interruttori</p>
	<p>Lack of power</p>	<p>Check the connection and switches</p>
	<p>Pas de tension d'alimentation</p>	<p>Contrôler les connections et les contacts</p>
	<p>Contatto pressostato olio aperto</p>	<p>Fare il reset</p>
	<p>Oil safety switch open</p>	<p>Reset Manually</p>
	<p>Contact pressostat d'huile ouvert</p>	<p>Faire le reset</p>
	<p>Contatto della protezione motore aperto</p>	<p>Fare il reset</p>
	<p>Current safety switch open</p>	<p>Reset Manually</p>
	<p>Contact relais thermique ouvert</p>	<p>Faire le reset</p>
	<p>Connessioni elettriche allentate o collegamento difettoso</p>	<p>Serrare le connessioni. Controllare il collegamento con il corretto schema</p>
<p>Electrical connections loosened or connection defective</p>	<p>Tighten the connections. Check the connection with the correct diagram</p>	
<p>Connexions électriques deserrés ou mauvaises connections</p>	<p>Resserrer toutes les connections. Contrôler le branchement avec le schéma de câblage</p>	
<p>Motore bruciato</p>	<p>Controllare e sostituire il compressore, se difettoso</p>	
<p>Motor is burnt out</p>	<p>Check and replace the compressor, if defective</p>	

	Moteur brûlé	Contrôler et remplacer le compresseur s'il est défectueux
	Compressore bloccato meccanicamente	Controllare e sostituire il compressore, se difettoso
	Mechanically locked compressor	Check and replace the compressor, if defective
	Compresseur mécaniquement bloqué	Contrôler et remplacer le compresseur s'il est défectueux



## Istruzioni Operative / Operative Instructions / Instructions Operatives

<b>ANOMALIA FAILURE ANOMALIE</b>	<b>CAUSA POSSIBILE POSSIBLE CAUSE CAUSE POSSIBLE</b>	<b>RIMEDIO REMEDY REMÈDE</b>
<p style="text-align: center;"><b>2</b></p> <p>Il compressore ha una oscillazione intermittente</p> <p>The compressor oscillates intermittently</p> <p>Le compresseur démarre par intermittence</p>	Rubinetto di aspirazione chiuso	Aprire il rubinetto
	Suction service valve closed	Open the service valve
	Vanne d'aspiration fermée	Ouvrir la vanne
	Rubinetto di mandata chiuso	Aprire il rubinetto
	Discharge service valve closed	Open the service valve
	Vanne de refoulement fermée	Ouvrir la vanne
	Carica di refrigerante insufficiente	Aggiungere gas
	Refrigerant load insufficient	Add gas
	Charge de réfrigérant insuffisante	Compléter la charge de gaz
	Intervento errato del pressostato di bassa pressione	Controllare la taratura ed il montaggio dell'interruttore
	Wrong operation of the low pressure switch	Check the setting and the assembly of the low pressure switch
	Coupure intempestive du pressostat basse pression	Contrôler les réglages et le montage du pressostat basse pression
	Condensatore insufficiente o sporco	Controllare la portata d'aria o d'acqua al condensatore. Pulire il condensatore
	Condenser insufficient or dirty	Check the flow rate of air or water to the condenser. Clean the condenser
	Condenseur trop petit ou encrassé	Contrôler le débit d'air ou d'eau sur le condenseur. Nettoyer le condenseur
Aria nell'impianto	Effettuare il vuoto completamente	
Air in the plant	Make a total vacuum	
Air dans l'installation	Tirer au vide l'installation	
Intervento protezione motore	Controllare che la quantità di refrigerante sia sufficiente. Controllare le connessioni elettriche.	
Intervention motor protection	Check that the quantity of refrigerant is sufficient. Check electrical connections	
Intervention protection moteur	Contrôler que la quantité de réfrigérant soit suffisante. Contrôler les connexions électriques.	

<b>ANOMALIA FAILURE ANOMALIE</b>	<b>CAUSA POSSIBILE POSSIBLE CAUSE CAUSE POSSIBLE</b>	<b>RIMEDIO REMEDY REMÈDE</b>
<p><b>3</b> Il compressore oscilla Continuamente The compressor oscillates Continuously Le compresseur fonctionne par intermittence</p>	Pressostati difettosi	Riparare o sostituire
	Defective pressure switches	Repair or replace
	Les pressostats sont défectueux	Réparer et remplacer
	Carica di refrigerante troppo elevata e pressione di scarico troppo alta	Togliere il refrigerante in eccesso
	Refrigerant load and discharge pressure too high	Remove excess refrigerant
	Charge de réfrigérant et pression de refoulement trop haute	Enlever et récupérer du réfrigérant
<p><b>4</b> Diminuzione di resa del compressore Decrease in compressor efficiency Diminution de la puissance frigorifique</p>	Filtri disidratatori otturati	Sostituire i filtri
	Blocked deshydrators filters	Replace filters
	Filtres déshydrateurs bouchés	Remplacer les filtres
	Perdite delle valvole o sedi delle valvole sporche; rottura delle valvole	Smontare le teste e controllare la piastra valvole e le valvole
	Leakages from the valves or dirty valve plate; breakage of valves	Disassemble the heads and check the valve plate and the valves
	Fuite à travers les clapets ou saletés de la plaque à clapets; rupture des clapets	Démonter les têtes de culasses et contrôler la plaque à clapets et les clapets
	Trafilamento dalla valvola di sicurezza interna	Sostituire la valvola
	Leakage from internal safety valve	Replace the safety valve
	Fuite par le clapet de sécurité	Remplacer le clapet
	Perdite dalla guarnizione della testa	Sostituire la guarnizione
<p><b>5</b> Perdite dalla guarnizione della testa Leakage from the gasket of the head Fuite au niveau du joint de la tête de culasse</p>	Leakage from the gasket of the head	Replace the gasket
	Fuite au niveau du joint de la tête de culasse	Remplacer le joint
	Usura dei segmenti	Sostituire il compressore
	Piston rings wear	Replace the compressor
	Usure des segments des pistons	Remplacer le compresseur
	Usura delle sedi spinotto su pistoni e/o bielle	Sostituire il compressore
<p><b>5</b> Perdite dalla guarnizione della testa Leakage from the gasket of the head Fuite au niveau du joint de la tête de culasse</p>	Piston pin seat wear on the pistons and/or piston rods	Replace the compressor
	Usure des sièges des axes des pistons sur les pistons et/ou les bielles	Remplacer le compresseur
	Tiranti non sufficientemente serrati	Sostituire le guarnizioni e riserrare i bulloni
<p><b>5</b> Perdite dalla guarnizione della testa Leakage from the gasket of the head Fuite au niveau du joint de la tête de culasse</p>	Heads bolts not enough tighten	Replace the gasket and tighten bolts again
	Boulons de la tête de culasse pas assez serrées	Remplacer les joints et resserrer les boulons

## Istruzioni Operative / Operative Instructions / Instructions Operatives

<b>ANOMALIA FAILURE ANOMALIE</b>	<b>CAUSA POSSIBILE POSSIBLE CAUSE CAUSE POSSIBLE</b>	<b>RIMEDIO REMEDY REMÈDE</b>
<b>6</b> Presenza di liquido nel carter Presence of liquid in the carter Présence de liquide dans le carter	Tubazioni mal progettate	Correggere le tubazioni
	Piping not properly designed	Correct piping
	Tuyauteries pas correctement projeté	Corriger les tuyauteries
	Il ciclo di sbrinamento non funziona correttamente	Controllare il funzionamento del sistema di sbrinamento
	The defrost cycle does not work correctly	Check the defrost cycle
	Le cycle de dégivrage ne fonctionne pas correctement	Contrôler le cycle de dégivrage
	Taratura errata della valvola di espansione	Sostituire la valvola o cambiare la taratura
	Wrong calibration of the expansion valve	Replace the valve or change the calibration
	Mauvais réglage du détendeur	Remplacer ou régler le détendeur
	Non funziona l'evaporatore	Verificare
The evaporator does not work	Check	
L'évaporateur ne fonctionne pas	Contrôler	
<b>7</b> Pressione di scarico bassa High pressure too low Haute pression trop basse	Portata d'acqua eccessiva al condensatore	Regolare la valvola dell'acqua
	Excessive water flow rate to the condenser	Adjust the water valve
	Débit d'eau trop important au condenseur à eau	Régler la vanne pressostatique d'eau
	Il rubinetto di scarico è parzialmente chiuso	Aprire la valvola
	The discharge service valve is partially closed	Open the discharge service valve
	La vanne de refoulement est partiellement fermée	Ouvrir la vanne de refoulement
	Le valvole di compressione non tengono perfettamente	Smontare le teste e controllare la piastra valvole e le valvole
	The discharge valve are not gastight	Disassemble the heads and check the valve plate and the valves
	Les clapets de refoulement ne sont pas étanches	Démonter les têtes de culasses et contrôler la plaque à clapets et les clapets
	Resistenza carter non funzionante	Sostituire la resistenza
Crankcase heater does not work	Replace the heater	
Résistance carter pas fonctionnant	Remplacer la résistance	
I segmenti dei pistoni sono usurati	Sostituire il compressore	
The piston rings are worn	Replace the compressor	
Les segments sont usés	Remplacer le compresseur	

<b>ANOMALIA FAILURE ANOMALIE</b>	<b>CAUSA POSSIBILE POSSIBLE CAUSE CAUSE POSSIBLE</b>	<b>RIMEDIO REMEDY REMÈDE</b>
<p><b>8</b> Pressione di aspirazione bassa  Low suction pressure  Basse pression trop basse</p>	Quantità di refrigerante insufficiente	Aggiungere refrigerante
	Quantity of refrigerant insufficient	Add gas
	Quantité de réfrigérant pas assez suffisante	Rajouter du fluide frigorigène
	Problemi ai ventilatori dell'evaporatore	Controllare
	Problems with evaporator fans	Check
	Problèmes aux ventilateurs de l'évaporateur	Contrôler
<p><b>9</b> Rumori del compressore  Compressor noises  Bruit du compresseur</p>	Filtri disidratatori sporchi	Sostituire i filtri
	Deshydrators filters dirty	Replace filters
	Filtres déshydrateurs encrassés	Remplacer les filtres
	Battiti dovuti alla presenza di liquido nel compressore	Vedere N°6
	Beats due to liquid in the compressor	See N°6
	Battements dûs à la présence de liquide dans le compresseur	Voir N°6
	Battiti dovuti all'eccesso di olio nel compressore	Togliere l'olio in eccesso
	Beats due to excess of oil inside the compressor	Remove the excess of oil
	Battements dus à la présence d'huile dans le compresseur	Vidanger l'excès d'huile
	Bronzine e/o altri componenti usurati	Sostituire il compressore
	Bearings and/or other components worn	Replace the compressor
	Paliers et/ou autre composant usés	Remplacer le compresseur
	Compressore non montato correttamente	Controllare i supporti
	Compressor not assembled properly	Check the supports
Montage du compresseur incorrect	Contrôler les supports	
Tubazioni non isolate	Controllare	
Piping non insulated	Check	
Tuyauteries pas isolées	Contrôler	
Rottura di pistoni, bielle o valvole	Sostituire il compressore	
Breakage of pistons, pistons rods or valves	Replace the compressor	
Rupture des pistons, bielles, ou clapets	Remplacer le compresseur	

## Istruzioni Operative / Operative Instructions / Instructions Operatives

<b>ANOMALIA FAILURE ANOMALIE</b>	<b>CAUSA POSSIBILE POSSIBLE CAUSE CAUSE POSSIBLE</b>	<b>RIMEDIO REMEDY REMÈDE</b>
<b>10</b> Pressione dell'olio insufficiente o livello dell'olio basso  Insufficient oil pressure or low oil level  Pression d'huile insuffisante ou niveau d'huile bas	Mancanza di olio	Aggiungere olio
	Lack of oil	Add oil
	Manque d'huile	Rajouter d'huile
	Pompa olio rotta	Sostituirla
	Oil pump broken	Replace it
	Pompe à huile cassée	La remplacer
	Bronzine eccessivamente usurate	Sostituire il compressore
	Bearing too worn	Replace the compressor
	Paliers trop usés	Remplacer le compresseur
	Le tubazioni non garantiscono un sufficiente ritorno di olio	Controllare le tubazioni
Piping does not guarantee enough return oil return	Check the pipes	
La tuyauterie ne permet pas un bon retour de l'huile	Contrôler la tuyauterie	
Filtro olio sporco	Sostituire il filtro	
Oil filter dirty	Replace the filter	
Filtre de l'huile encrassé	Remplacer le filtre	
<b>11</b> Intervento delle protezioni del compressore  Intervention of the protection of the compressor  Intervention des protections des compresseur	Eccessiva pressione di scarico	Controllare funzionamento condensatore
	Too high discharge pressure	Check the condenser is working properly
	Pression de refoulement trop haute	Contrôler fonctionnement du condenseur
	Relay difettoso	Sostituirlo
	Relay defective	Replace it
	Relais défectueux	Le remplacer
	Temperatura di aspirazione elevata	Ridurre la temperatura di aspirazione
	High suction temperature	Reduce the suction temperature
	Température d'aspiration élevée	Réduire la température d'aspiration
	Pressione di aspirazione bassa	Vedere anomalia 8
	Low suction pressure	See failure 8
	Basse pression trop basse	Voir anomalie 8
Collegamenti di potenza o del circuito di controllo allentati	Verificare tutti i collegamenti	
Power or control circuit connections loosened	Check all connections	
Connections circuits de puissance ou de commandes desserrées	Contrôler toutes les connections	
Motore difettoso	Sostituire il compressore	
Defective motor	Replace the compressor	
Moteur défectueux	Remplacer le compresseur	

<b>ANOMALIA FAILURE ANOMALIE</b>	<b>CAUSA POSSIBILE POSSIBLE CAUSE CAUSE POSSIBLE</b>	<b>RIMEDIO REMEDY REMÈDE</b>
<p><b>12</b> Il compressore funziona con la corrente di rotore bloccato</p> <p>The compressor run with locked rotor amps</p> <p>Le compresseur fonctionne avec l'intensité rotor bloqué</p>	Bassa tensione di alimentazione o errore di collegamento	Controllare la linea
	Low power supply or mistake in the connections	Check the supply tension
	Basse tension d'alimentation ou faute de connexion	Contrôler la tension d'alimentation
	Il compressore è grippato	Sostituirlo
	The compressor is blocked	Replace it
	Le compresseur est bloqué	Le remplacer
	Il motore è difettoso	Controllare gli avvolgimenti
	The motor is defective	Check the windings
<p><b>13</b> Motore bruciato</p> <p>Motor burnt out</p> <p>Moteur brûlé</p>	Le moteur est défectueux	Contrôler les enroulements
	Mancanza di fase	Controllare la tensione ai 3 terminali
	Lack of one phase	Check the tension on the terminals
	Il manque une phase d'alimentation	Contrôler la tension sur les 3 bornes
	In un compressore con partenza PWS, il secondo avvolgimento può non essere alimentato	Controllare il contattore e controllare il ritardatore
	In a compressor with PWS starting the second winding may not be supplied	Check the contactor and check the timer
	Dans un compresseur avec un démarrage PWS, le deuxième moteur peut ne pas être alimenté	Contrôler le contacteur et la temporisation
	Verificare i contatti di potenza e/o di controllo saldati per individuare quelli bruciati	Sostituire i componenti difettosi e il compressore
Check the welded power and/or control contacts to identify the burnt out parts	Replace the defective parts and the compressor	
<p><b>14</b> La temperatura del compressore è elevata</p> <p>The temperature of the compressor is too high</p> <p>La température du compresseur est trop haute</p>	Contrôler les contacts du circuit de puissance et de commande pour vérifier ceux qui pourrait être collés	Remplacer les composants défectueux et le compresseur
	Valvole di aspirazione o di compressione rotte	Sostituire la piastra valvole; controllare il compressore e verificare l'assenza di frammenti nel compressore e nell'impianto.
	Suction or discharge valves broken	Replace the valve plate; check the compressor and verify the lack of particles inside the compressor or the plant.
	Clapets d'aspiration ou de refoulement cassés	Remplacer la plaque à clapets ; contrôler le compresseur et vérifié le manque de particule dans le compresseur et l'installation
<p><b>14</b> La temperatura del compressore è elevata</p> <p>The temperature of the compressor is too high</p> <p>La température du compresseur est trop haute</p>	Rapporto di compressione troppo elevato	Controllare i pressostati, la pulizia del condensatore e i ventilatori
	Compression ratio too high	Check the pressure switches, that the condenser is clean and motors fans
	Taux de compression trop élevé	Contrôler les pressostats, les ventilateurs, la propreté du condenseur

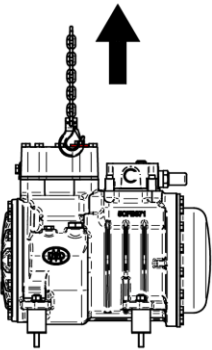
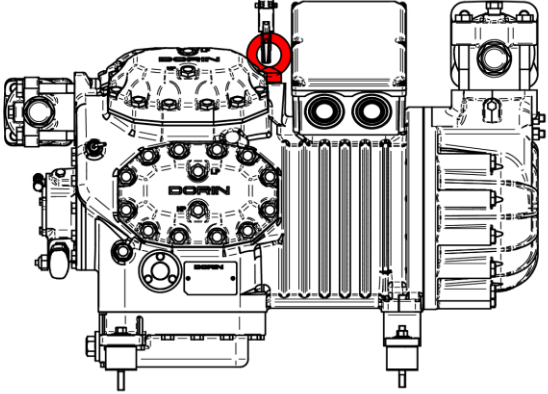
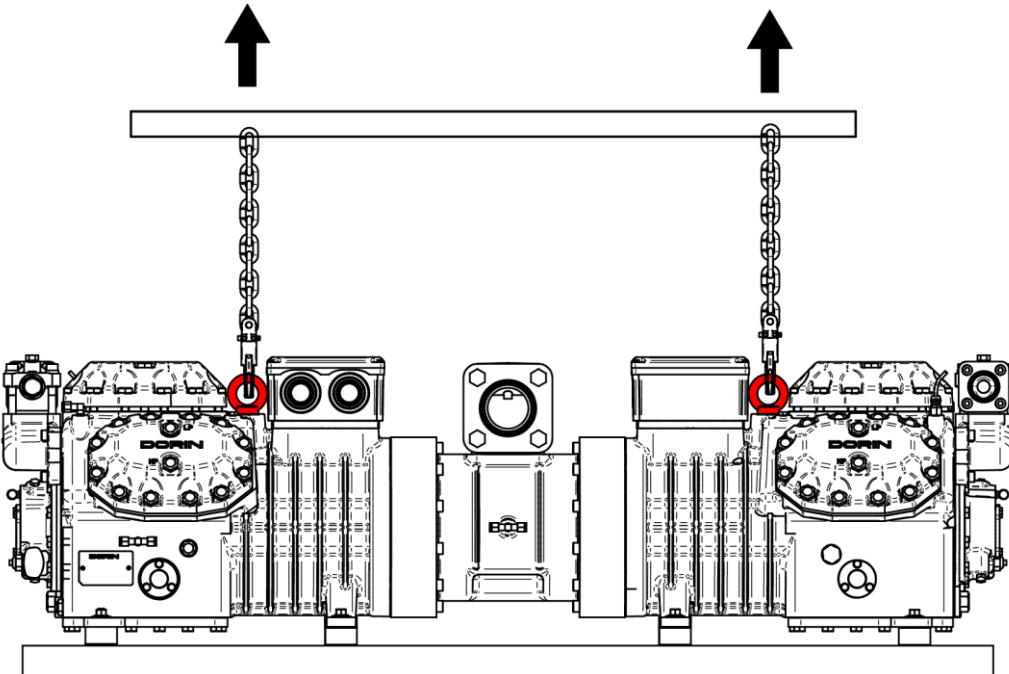
Figure	Figures	Figures
 <p data-bbox="454 403 837 481">H51CS ÷ H9000CC</p>		 <p data-bbox="502 1097 1061 1176">TANDEM TH – TANDEM T-HI</p>
<p>Fig. 1: Sollevamento tramite golfare - Lifting point use - Utilization du point de déplacement</p>		

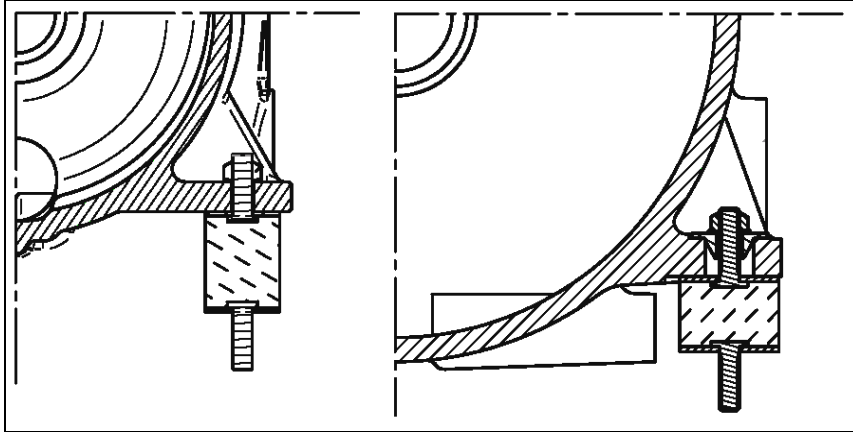

**Fig. 2: Impiego degli antivibranti - Vibrational dampers use - Utilisation du support amortisseurs**



# Istruzioni Operative / Operative Instructions / Instructions Operatives

Serie Range Serie	Modello Model Modèle Typ	Carica olio Oil charge Charge huile Öfüllung	Aspirazione Suction Aspiration Saugventil	Scarico Discharge Refoulement Druckventil	Peso netto Net weight Poids net Nettogewicht
		[kg]	SL [mm]	DL [mm]	[kg]
H11	H51CS	1,0	12s	12s	35
	H80CC	1,0	12s	12s	36
	H80CS	1,0	16s	12s	36
	H101CC	1,0	16s	12s	37
	H101CS	1,0	16s	12s	37
	H151CC	1,0	16s	12s	38
	H151CS	1,0	16s	12s	38
	H181CC	1,0	16s	12s	39
	H181CS	1,0	16s	12s	39
	H201CC	1,0	16s	12s	40
	H201CS	1,0	18s	16s	40
	H221CC	1,0	18s	16s	41
	H221CS	1,0	18s	16s	41
	H251CC	1,0	18s	16s	41
	H251CS	1,0	18s	16s	41
	H281CC	1,0	18s	16s	43
H281SB	1,0	18s	16s	44	
H281CS	1,0	18s	16s	44	
H2	H290CS	1,4	22s	16s	54
	H300CC	1,4	22s	16s	54
	H300CS	1,4	28s	16s	54
	H350CC	1,4	28s	16s	54
	H350SB	1,4	28s	16s	54
	H380CC	1,4	28s	16s	56
	H380SB	1,4	28s	16s	56
	H390CS	1,4	28s	16s	56
H392CS	1,4	28s	16s	56	
H33	H355CS	1,8	22s	16s	77
	H405CC	1,8	22s	16s	77
	H405CS	1,8	28s	16s	78
	H505CC	1,8	28s	16s	78
	H505CS	1,8	28s	18s	78
	H705CC	1,8	28s	18s	78
	H705CS	1,8	28s	18s	78
H755CC	1,8	28s	18s	78	
H35	H551CS	2,0	28s	22s	91
	H701CC	2,0	28s	22s	91
	H701CS	2,0	28s	22s	91
	H751CC	2,0	28s	22s	91
	H751CS	2,0	35s	22s	91
	H1002CC	2,0	35s	22s	99
	H801CS	2,0	35s	22s	91
	H1003CC	2,0	35s	22s	99
	H901CS	2,0	35s	22s	99
	H1151CC	2,0	35s	22s	101

Serie Range Serie	Modello Model Modèle Typ	Carica olio Oil charge Charge huile Öfüllung	Aspirazione Suction Aspiration Saugventil	Scarico Discharge Refoulement Druckventil	Peso netto Net weight Poids net Nettogewicht
		[kg]	SL [mm]	DL [mm]	[kg]
H41	H851CS	2,5	35s	28s	125
	H1201CC	2,5	35s	28s	130
	H1001CS	2,5	35s	28s	127
	H1501CC	2,5	42s	28s	131
	H1501CS	2,5	35s	28s	127
	H2001CC	2,5	42s	28s	131
	H1601CS	2,5	42s	28s	134
	H2201CC	2,5	42s	28s	136
H5	H2000CS	3,5	42s	28s	190
	H2500CC	3,5	54s	28s	185
	H2500CS	3,5	54s	28s	185
	H3000CC	3,5	54s	28s	199
	H2700CS	3,5	54s	35s	200
	H3200CC	3,5	54s	35s	205
	H2900CS	3,5	54s	35s	205
	H3400CC	3,5	54s	35s	205
	H3001CS	3,5	54s	35s	205
	H3501CC	3,5	54s	35s	205
H6	H3000CS	3,5	54s	35s	235
	H3500CC	3,5	54s	35s	246
	H3500CS	3,5	54s	35s	233
	H4000CC	3,5	54s	35s	249
	H4000CS	3,5	54s	42s	244
	H4500CC	3,5	54s	42s	252
	H4500CS	3,5	54s	42s	253
	H5000CC	3,5	54s	42s	253
H5001CS	3,5	54s	42s	253	
H5201CS	3,5	54s	42s	253	
H7	H5000CS	8,5	66s	42s	350
	H5500CC	8,5	66s	42s	355
	H5500CS	8,5	80s	42s	350
	H6000CC	8,5	80s	42s	355
	H6000CS	8,5	80s	42s	355
	H7500CC	8,5	80s	42s	357
	H7501CS	8,5	80s	54s	355
	H8001CC	8,5	80s	54s	357
	H8000CS	8,5	80s	54s	360
H9000CC	8,5	80s	54s	366	

Fig. 3: Pesi e rubinetti- Weight and valves- Poids et vanes

<b>A</b>	Solo per modelli "CC"
<b>B</b>	Applicazione standard
<b>C</b>	Ventilatore su testa oppure max surrisc. 20K
<b>A</b>	"CC" models only
<b>B</b>	Normal operation
<b>C</b>	Head cooling fan or max superheating 20K
<b>A</b>	Uniquement modèles "CC"
<b>B</b>	Application standard
<b>C</b>	Avec ventilateur de culasse ou max surchauffe 20K
<b>A</b>	Nur "CC" Modelle
<b>B</b>	Standard Einsatz
<b>C</b>	Zylinderkopfkühlung oder Sauggasüberhitzung 20K max

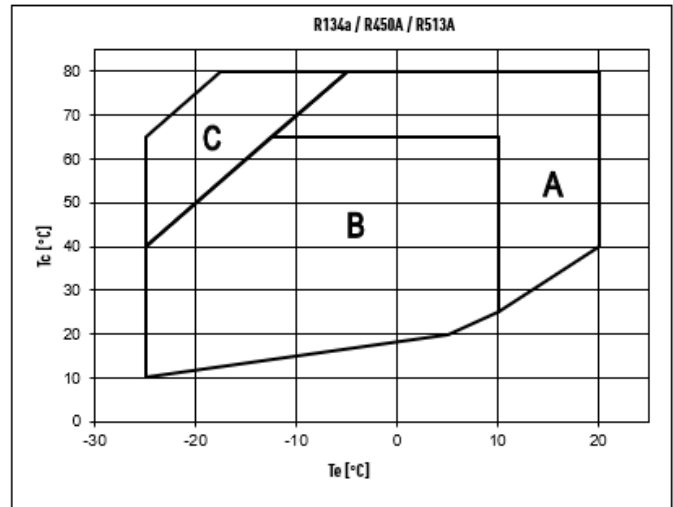

<b>A</b>	Solo per modelli "CC"
<b>B</b>	Applicazione standard
<b>C</b>	Ventilatore su testa oppure max surrisc. 20K
<b>D</b>	Ventilatore su testa + max surrisc. 20K
<b>A</b>	"CC" models only
<b>B</b>	Normal operation
<b>C</b>	Head cooling fan or max superheating 20K
<b>D</b>	Head cooling fan + max superheating 20K
<b>A</b>	Uniquement modèles "CC"
<b>B</b>	Application standard
<b>C</b>	Avec ventilateur de culasse ou max surchauffe 20K
<b>D</b>	Avec ventilateur de culasse + max surchauffe 20K
<b>A</b>	Nur "CC" Modelle
<b>B</b>	Standard Einsatz
<b>C</b>	Zylinderkopfkühlung oder Sauggasüberhitzung 20K
<b>D</b>	Zylinderkopfkühlung + Sauggasüberhitzung 20K max

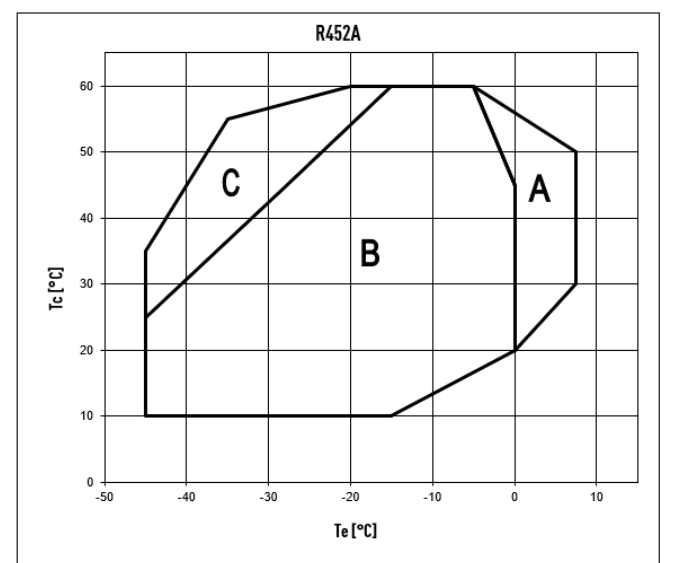
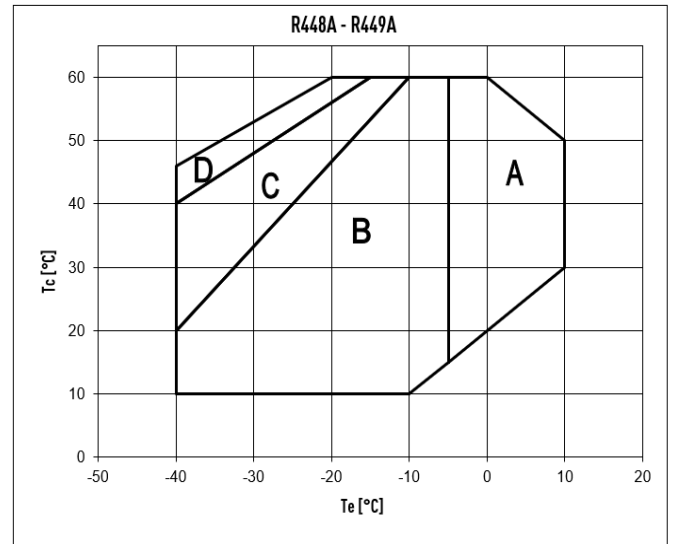

**Fig. 4: Limiti d'applicazione – Application limits – Champs d'application**

# Istruzioni Operative / Operative Instructions / Instructions Operatives

- A Solo per modelli "CC"
- B Applicazione standard
- C Ventilatore su testa oppure max surrisc. 20K
- D Ventilatore su testa + max surrisc. 20K

- A "CC" models only
- B Normal operation
- C Head cooling fan or max superheating 20K
- D Head cooling fan + max superheating 20K

- A Uniquement modèles "CC"
- B Application standard
- C Avec ventilateur de culasse ou max surchauffe 20K
- D Avec ventilateur de culasse + max surchauffe 20K

- A Nur "CC" Modelle
- B Standard Einsatz
- C Zylinderkopfkühlung oder Sauggasüberhitzung 20K max
- D Zylinderkopfkühlung + Sauggasüberhitzung 20K max

- B Applicazione standard
- C Ventilatore su testa oppure max surrisc. 20K

- B Normal operation
- C Head cooling fan or max superheating 20K

- B Application standard
- C Avec ventilateur de culasse ou max surchauffe 20K

- B Standard Einsatz
- C Zylinderkopfkühlung oder Sauggasüberhitzung 20K max

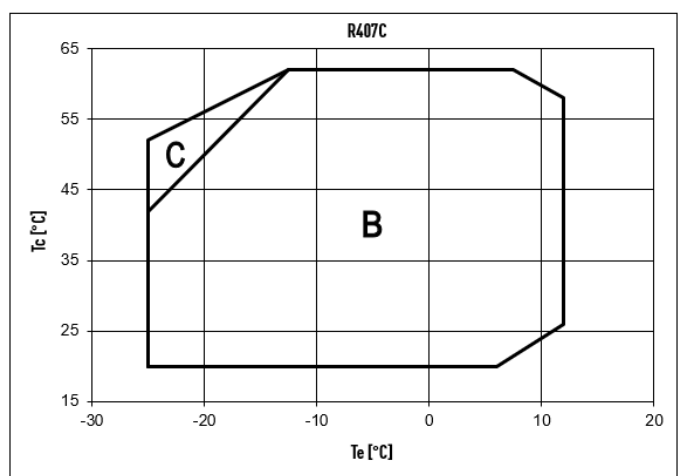
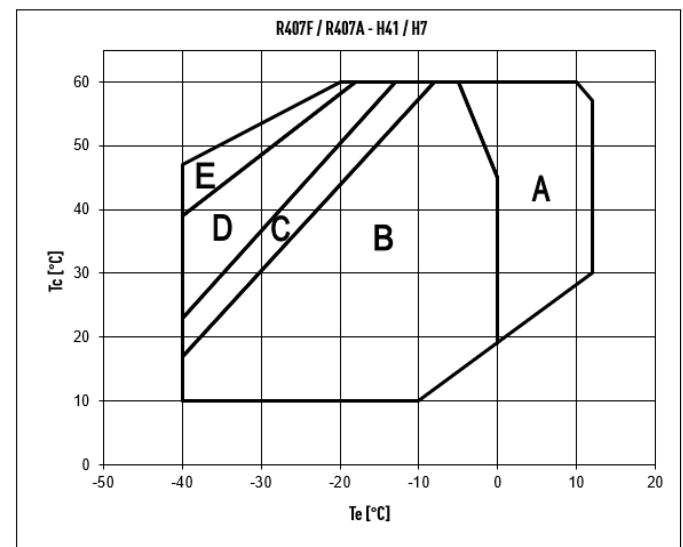
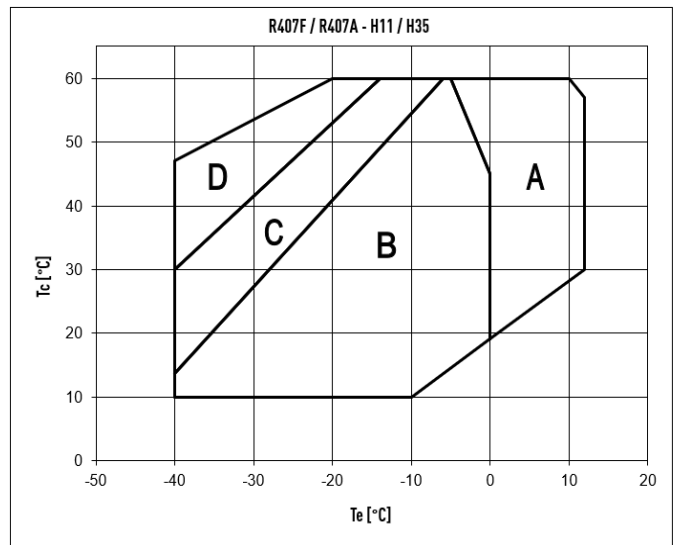

**Fig. 4: Limiti d'applicazione – Application limits – Champs d'application**

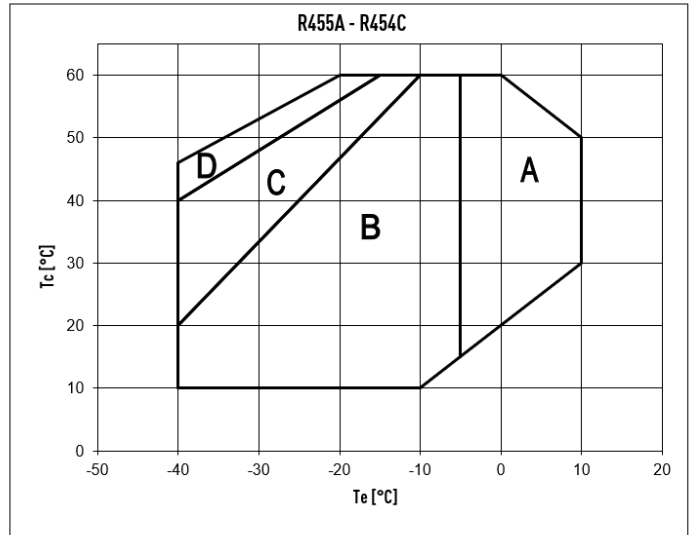

**Fig. 4: Limiti d'applicazione – Application limits – Champs d'application**

# Istruzioni Operative / Operative Instructions / Instructions Operatives

 <p>OFFICINE MARIO DORIN SINCE 1918 <b>DORIN</b> INNOVATION</p>	<p>Istruzioni Di Montaggio Resistenza Carter Mounting Instructions Crankcase Heater Instructions De Montage Résistance De Carter Montageanleitung Ölsumpfheizung</p>	<p>n° 1LTG721</p> <p>Rev. 1</p> <p>Data 23-4-2015</p>
	 <p>Pasta per alta temperatura High temperature paste Hochtemperaturpaste Pâte pour haute température Pasta para altas temperaturas</p> <p>3g n° 3MRH010</p>	<p>Inserire la pasta per alta temperatura nel foro indicato.</p> <p>Insert the high temperature paste in the indicated hole.</p> <p>Insérer la pâte à haute température dans le trou indiqué.</p> <p>Legen Sie die Hochtemperatur-Paste in das angezeigte Loch.</p>
		<p>Inserire la resistenza carter nell'apposito alloggiamento muovendola avanti e indietro e ruotando più volte.</p> <p>Insert the crankcase heater in the housing moving it back and forth and turning several times.</p> <p>Insérer la chauffeuse d'huile dans le trou et le faire tourner d'avant et en arrière et le tourner plusieurs fois.</p> <p>Setzen Sie die Ölsumpfheizung im Gehäuse bewegt es hin und her und drehen mehrmals.</p>
		<p>Bloccare la resistenza avvitando la boccola in dotazione (quando previsto). Coppia di serraggio della boccola 10 Nm.</p> <p>Block the heater screwing the bushing supplied (when applicable). Tightening torque of the bushing 10 Nm.</p> <p>Bloquer le chauffeuse d'huile avec le collier fourni (dans le cas échéant). Le couple de serrage du collier est 10 Nm.</p> <p>Blockieren Sie den Widerstand Anschrauben der mitgelieferten Hülse (a, wenn zutreffend). Anzugsdrehmoment der Buchse 10 Nm.</p>
		<p>L'uso della boccola garantisce una classe di isolamento IP67 per la resistenza carter.</p> <p>The use of the bushing ensures an insulation class IP67 for the crankcase heater.</p> <p>L'utilisation au du collier assure au chauffeuse d'huile une classe d'isolation IP 67.</p> <p>Die Verwendung der Buchse sorgt für eine Isolationsklasse IP67 für das Kurbelgehäuse Widerstand.</p>

**Fig. 5: Istruzioni montaggio resistenza carter - Mounting instructions crankcase heater - Instructions de montage résistance carter**

# H11

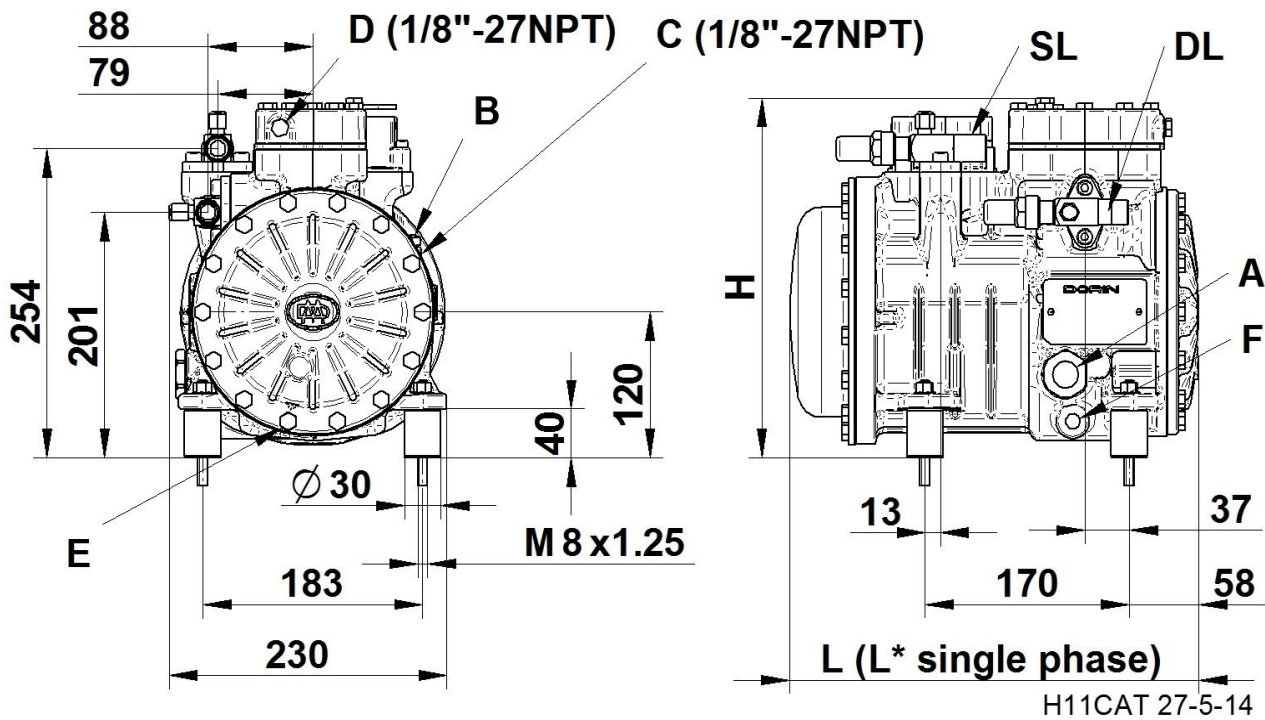

H11CAT 27-5-14

Serie Range Serie Serie	Modello Model Modèle Typ	Figura Figure Figure Abbildung	L	L*	H
			[mm]	[mm]	[mm]
H11	H51CS	I	291	305	286
	H80CC	I	291	320	286
	H80CS	I	291	320	286
	H101CC	I	305	328	286
	H101CS	I	305	328	286
	H151CC	I	305	343	286
	H151CS	I	305	343	286
	H181CC	I	321	360	286
	H181CS	I	325	363	291

Serie Range Serie Serie	Modello Model Modèle Typ	Figura Figure Figure Abbildung	L	L*	H
			[mm]	[mm]	[mm]
H11	H201CC	I	325	363	291
	H201CS	I	325	363	291
	H221CC	I	325	363	291
	H221CS	I	325	363	291
	H251CC	I	340	363	291
	H251CS	I	325	363	294
	H281CC	I	340	363	294
	H281SB	I	325	---	315
	H281CS	I	340	---	315

A	Spia olio	Oil sight	Voyant d'huile
B	Tappo carica olio	Oil charge plug	Bouchon huile
C	Pres a bassa pressione	Low pressure tap	Prise basse pression
D	Pres a alta pressione	High pressure tap	Prise haute pression
E	Tappo scarica olio (M8)	Oil drain plug (M8)	Bouchon de vid. d'huile (M8)
F	Resistenza carter	Crankcase heater	Resistance carter
DL	Rubinetto compressione	Discharge service valve	Vanne de refoulement
SL	Rubinetto aspirazione	Suction service valve	Vanne aspiration

H2

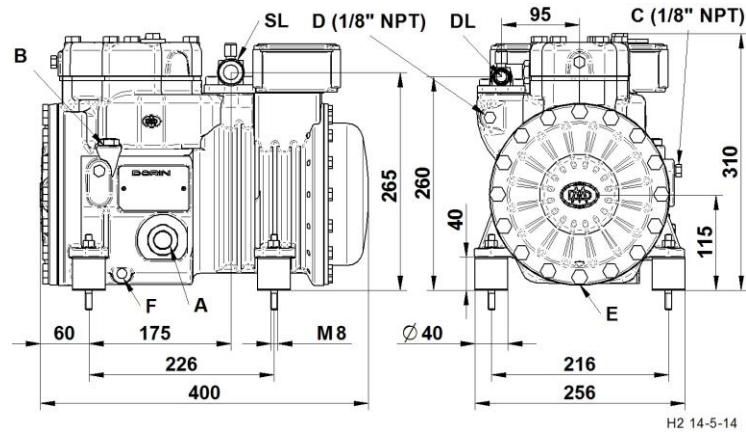

Serie Range Serie	Modello Model Modèle	HS
		[mm]
H33	H355CS	296
	H405CC	296
	H405CS	299
	H505CC	299
	H505CS	299
	H705CC	299
	H705CS	299
	H755CC	299

H33

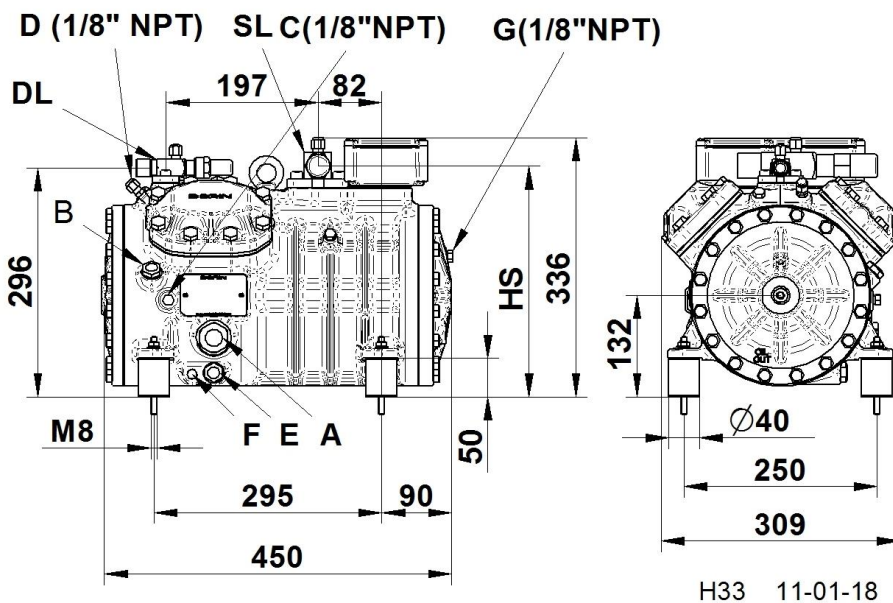

A	Spia olio	Oil sight	Voyant d'huile
B	Tappo carica olio	Oil charge plug	Bouchon huile
C	Pres a bassa pressione	Low pressure tap	Prise basse pression
D	Pres a alta pressione	High pressure tap	Prise haute pression
E	Tappo scarica olio (M10)	Oil drain plug (M10)	Bouchon de vid. d'huile (M10)
F	Resistenza carter	Crankcase heater	Resistance carter
DL	Rubinetto compressione	Discharge service valve	Vanne de refoulement
SL	Rubinetto aspirazione	Suction service valve	Vanne aspiration



**H35**

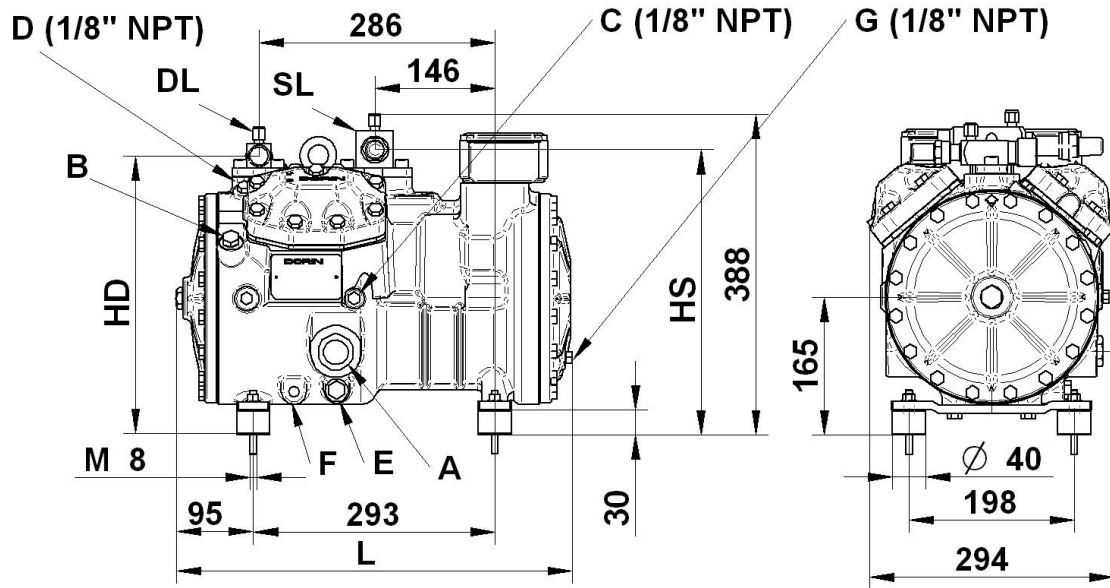

H35 22-01-13

Serie Range Serie	Modello Model Modèle	L	HS	HD
		[mm]	[mm]	[mm]
H35	H401CS	480	344	336
	H451CC	480	344	336
	H451CS	480	347	336
	H551CC	480	347	336
	H551CS	480	347	340
	H701CC	480	347	340
	H701CS	480	347	340
	H751CC	480	347	340
	H751CS	480	347	340
	H1002CC	530	347	340
	H801CS	480	347	340
	H1003CC	530	347	340
	H901CS	530	347	340
H1151CC	530	347	340	

A	Spia olio	Oil sight	Voyant d'huile
B	Tappo carica olio	Oil charge plug	Bouchon huile
C	Pres a bassa pressione	Low pressure tap	Prise basse pression
D	Pres a alta pressione	High pressure tap	Prise haute pression
E	Tappo scarica olio (M10)	Oil drain plug (M10)	Bouchon de vid. d'huile (M10)
F	Resistenza carter	Crankcase heater	Resistance carter
DL	Rubinetto compressione	Discharge service valve	Vanne de refoulement
SL	Rubinetto aspirazione	Suction service valve	Vanne aspiration



H41

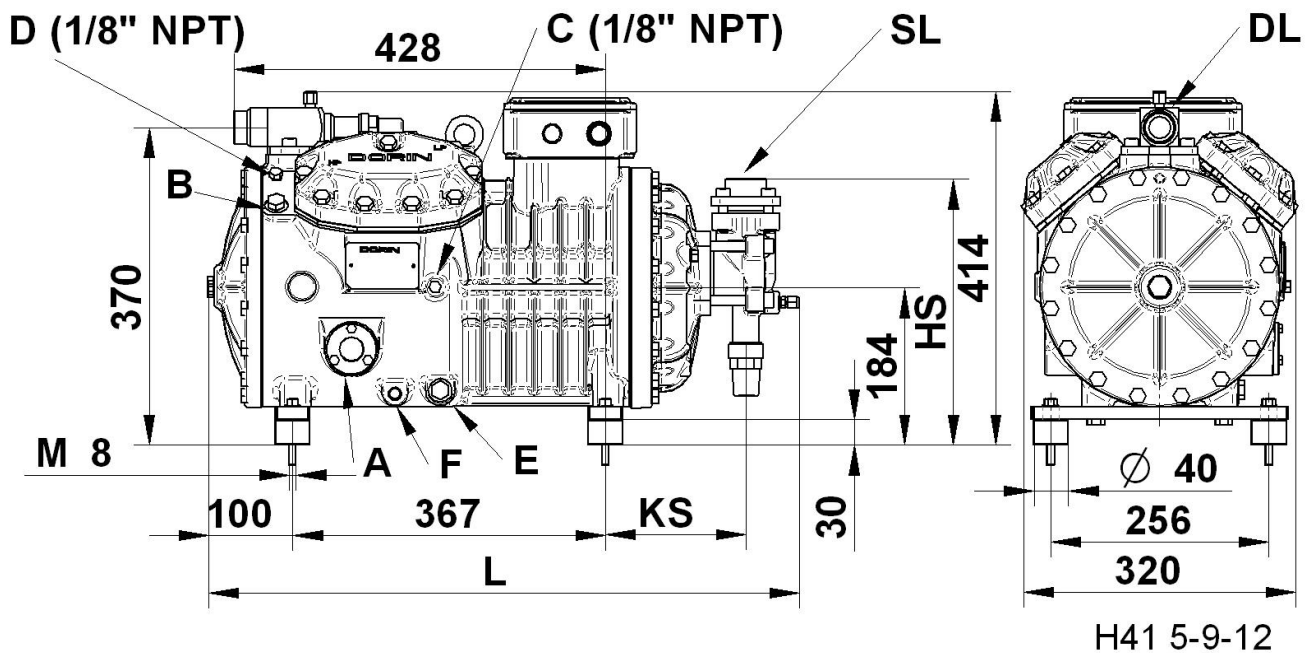

Serie Range Serie	Modello Model Modèle	L	KS	HS
		[mm]	[mm]	[mm]
H41	H851CS	650	143	254
	H1201CC	650	143	254
	H1001CS	650	143	254
	H1501CC	695	166	313
	H1501CS	650	143	254
	H2001CC	695	166	313
	H1601CS	695	166	313
	H2201CC	695	166	313

A	Spia olio	Oil sight	Voyant d'huile
B	Tappo carica olio	Oil charge plug	Bouchon huile
C	Presa bassa pressione	Low pressure tap	Prise basse pression
D	Presa alta pressione	High pressure tap	Prise haute pression
E	Tappo scarica olio (M10)	Oil drain plug (M10)	Bouchon de vid. d'huile (M10)
F	Resistenza carter	Crankcase heater	Resistance carter
G	Tappo ritorno olio	Oil return	Return d'huile
H	Presa pressione olio	Oil pressure tap	Prise pression huile
DL	Rubinetto compressione	Discharge service valve	Vanne de refoulement
SL	Rubinetto aspirazione	Suction service valve	Vanne aspiration

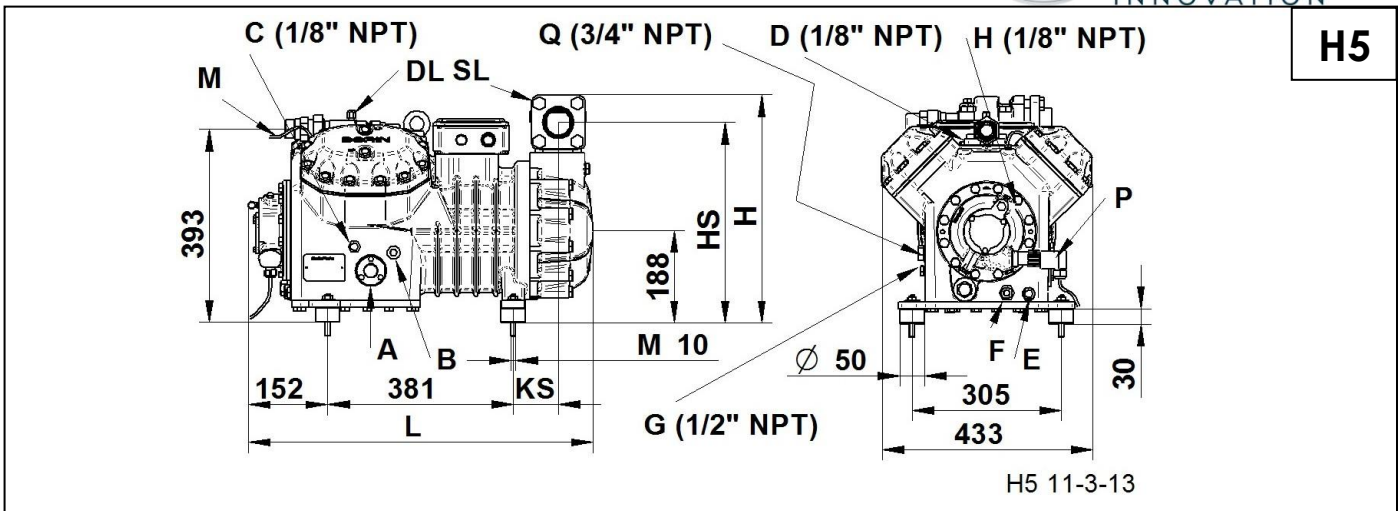

Serie Range Serie Serie	Modello Model Modèle Typ	L	H	KS	HS
		[mm]	[mm]	[mm]	[mm]
H5	H2000CS	705	445	84	392
	H2500CC	728	470	111	410
	H2500CS	708	470	91	410
	H3000CC	728	470	111	410
	H2700CS	708	470	91	410
	H3200CC	728	470	111	410
	H2900CS	708	470	91	410
	H3400CC	728	470	111	410
	H3001CS	708	470	91	410
	H3501CC	728	470	111	410

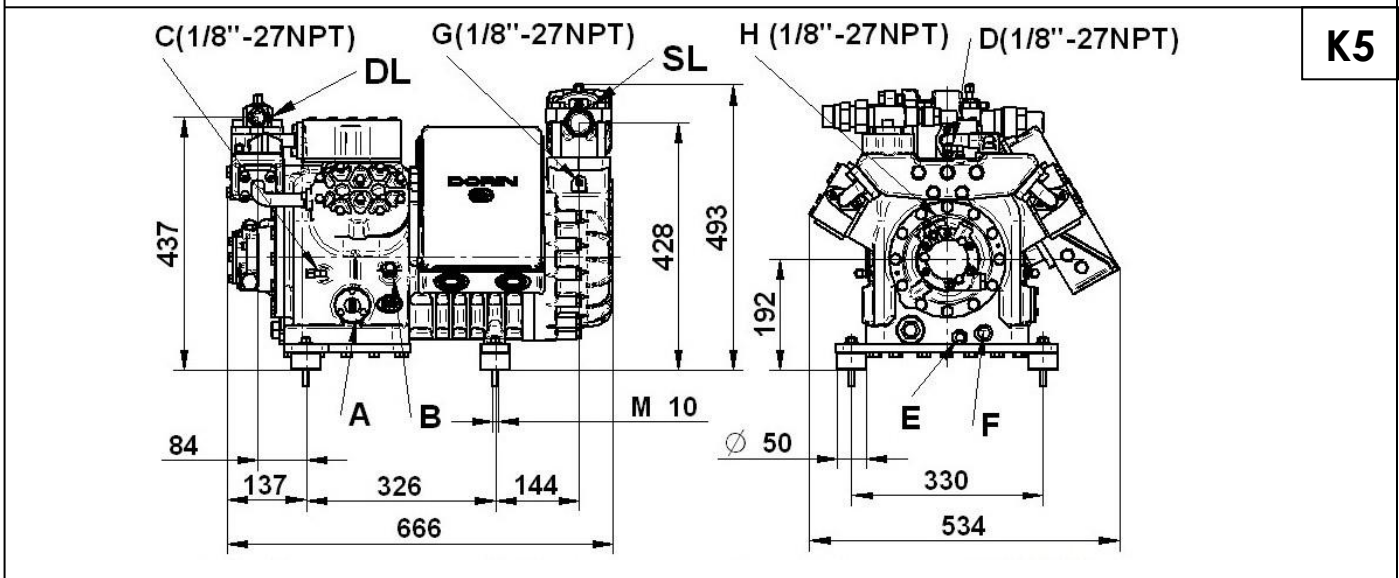

A	Spia olio	Oil sight	Voyant d'huile
B	Tappo carica olio	Oil charge plug	Bouchon huile
C	Pres a bassa pressione	Low pressure tap	Prise basse pression
D	Pres a alta pressione	High pressure tap	Prise haute pression
E	Tappo scarica olio (M10)	Oil drain plug (M10)	Bouchon de vid. d'huile (M10)
F	Resistenza carter	Crankcase heater	Resistance carter
G	Tappo ritorno olio	Oil return	Return d'huile
H	Pres a pressione olio	Oil pressure tap	Prise pression huile
M	Sensore max temp. mandata	Max disch. temp. sensor	Sensor max temp. refool.
P	Pressostato diff. olio elettr.	Oil diff. Pressure switch	Press. diff. huile électron.
Q	Equalizzazione gas	Gas equalisation	Egalization de gaz
DL	Rubinetto compressione	Discharge service valve	Vanne de refoulement
SL	Rubinetto aspirazione	Suction service valve	Vanne aspiration

Istruzioni Operative / Operative Instructions / Instructions Operatives

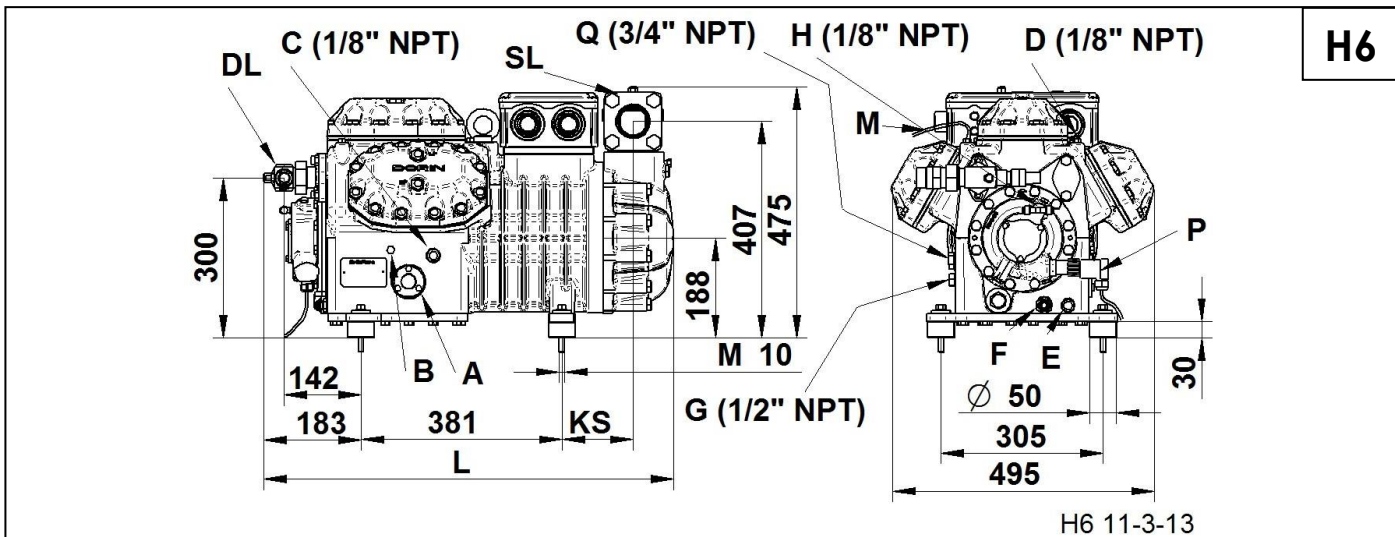

Serie Range Serie Serie	Modello Model Modèle Typ	L	KS
		[mm]	[mm]
H6	H3000CS	771	134
	H3500CC	791	154
	H3500CS	771	134
	H4000CC	791	154
	H4000CS		
	H4500CC		
	H4500CS		
	H5000CC		
	H5001CS		
	H5201CS		

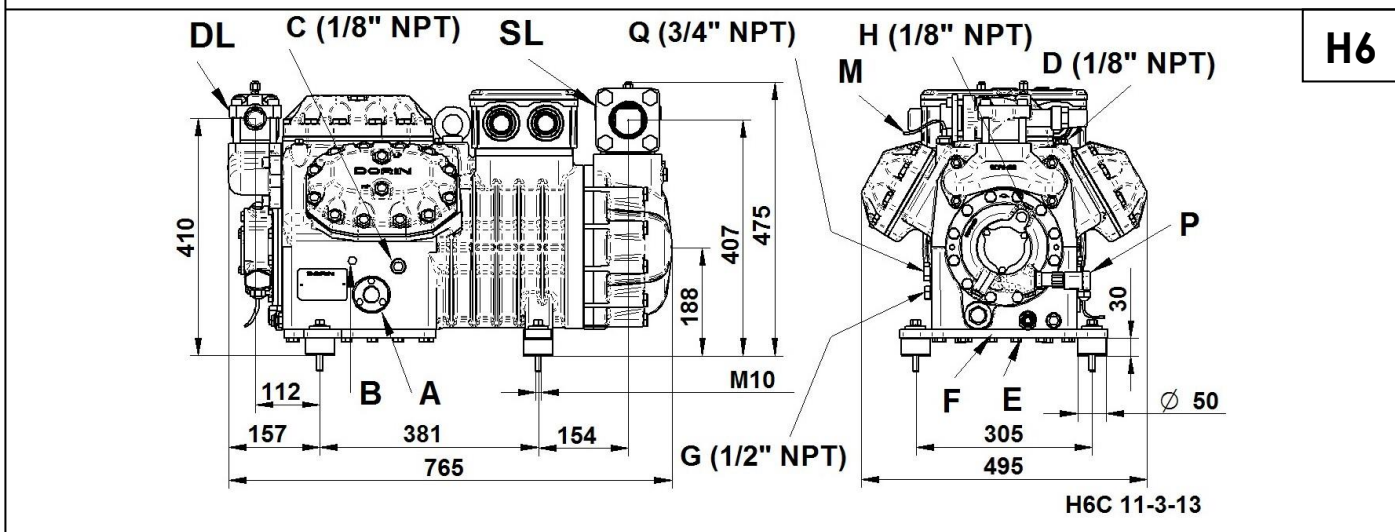

- |    |                                |                           |                               |
|----|--------------------------------|---------------------------|-------------------------------|
| A  | Spia olio                      | Oil sight                 | Voyant d'huile                |
| B  | Tappo carica olio              | Oil charge plug           | Bouchon huile                 |
| C  | Pres a bassa pressione         | Low pressure tap          | Prise basse pression          |
| D  | Pres a alta pressione          | High pressure tap         | Prise haute pression          |
| E  | Tappo scarica olio (M10)       | Oil drain plug (M10)      | Bouchon de vid. d'huile (M10) |
| F  | Resistenza carter              | Crankcase heater          | Resistance carter             |
| G  | Tappo ritorno olio             | Oil return                | Return d'huile                |
| H  | Pres a pressione olio          | Oil pressure tap          | Prise pression huile          |
| M  | Sensore max temp. mandata      | Max disch. temp. sensor   | Sensor max temp. reful.       |
| P  | Pressostato diff. olio elettr. | Oil diff. Pressure switch | Press. diff. huile électron.  |
| Q  | Equalizzazione gas             | Gas equalisation          | Egalization de gaz            |
| DL | Rubinetto compressione         | Discharge service valve   | Vanne de refoulement          |
| SL | Rubinetto aspirazione          | Suction service valve     | Vanne aspiration              |



**H7**

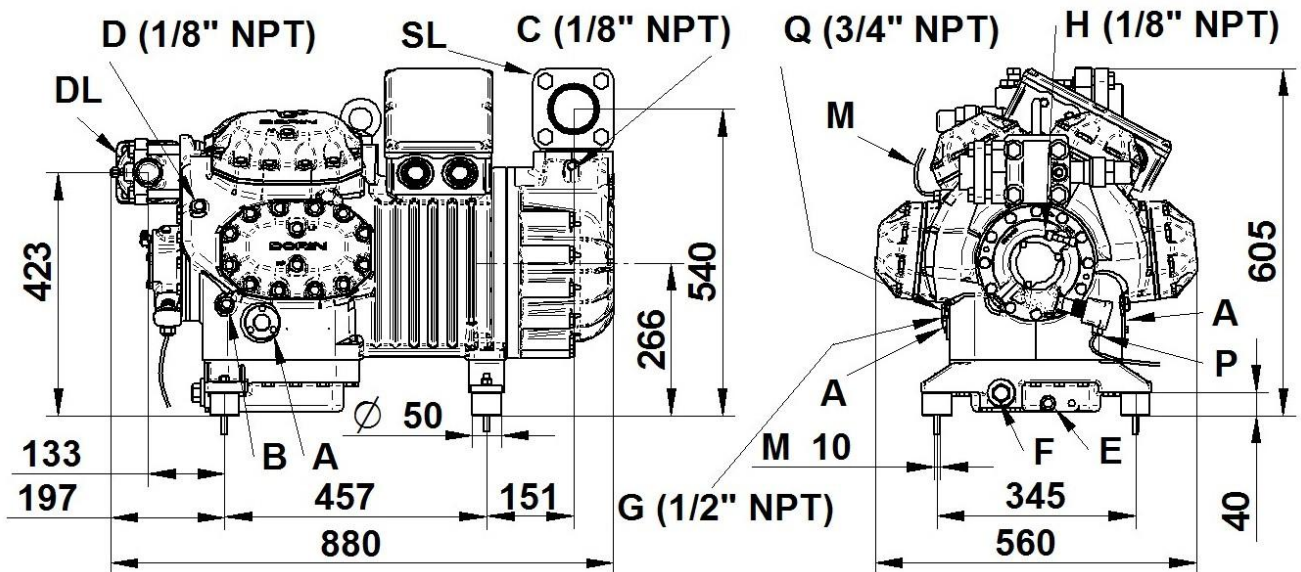

H72 11-3-13

A Spia olio  
B Tappo carica olio  
C Presa bassa pressione  
D Presa alta pressione  
E Tappo scarica olio (M10)  
F Resistenza carter  
G Tappo ritorno olio  
H Presa pressione olio  
M Sensore max temp. mandata  
P Pressostato diff. olio elettr.  
Q Equalizzazione gas

Oil sight  
Oil charge plug  
Low pressure tap  
High pressure tap  
Oil drain plug (M10)  
Crankcase heater  
Oil return  
Oil pressure tap  
Max disch. temp. sensor  
Oil diff. Pressure switch  
Gas equalisation

Voyant d'huile  
Bouchon huile  
Prise basse pression  
Prise haute pression  
Bouchon de vid. d'huile (M10)  
Resistance carter  
Return d'huile  
Prise pression huile  
Sensor max temp. refoul.  
Press. diff. huile électron.  
Egalization de gaz

DL Rubinetto compressione  
SL Rubinetto aspirazione

Discharge service valve  
Suction service valve

Vanne de refoulement  
Vanne aspiration

# Istruzioni Operative / Operative Instructions / Instructions Operatives

## HI RANGE

Serie Range Serie Serie	Modello Model Modèle Typ	Cilindri Cylinders Cylindres Zylinder	Volume spost. - Displacement Volume bal. - Fördervolumen			FLA <sup>1</sup>		LRA <sup>2</sup>		Caratteristiche tecniche - Technical characteristics Caractéristiques techniques - Technische daten			
			20Hz	50Hz	90Hz	230V 50Hz delta	400V 75Hz DOL	230V 50Hz delta	400V 75Hz DOL	Carica olio Oil charge Charge huile Ölfullung	Aspirazione Suction Aspiration Saugventil	Scarico Discharge Refolement Druckventil	Peso netto Net weight Poids net Nettogewicht
			[m <sup>3</sup> /h]	[m <sup>3</sup> /h]	[m <sup>3</sup> /h]	[A]	[A]	[A]	[A]	[kg]	SL [mm]	DL [mm]	[kg]
HI11	HI 101CC	2	2,21	5,53	9,95	5,0	---	24,0	---	1,0	18s	12s	43
	HI 151CC	2	2,84	7,10	12,78	5,9	---	27,0	---	1,0	18s	16s	44
	HI 241CC	2	3,81	9,52	17,14	12,6	---	55	---	1,0	22s	16s	50
HI33	HI 355CC	4	5,40	13,50	24,30	18,1	---	92	---	1,8	28s	18s	77
	HI 415CC	4	6,48	16,19	29,14	18,1	---	109	---	1,8	28s	18s	77
HI35	HI 451CC	4	7,72	19,29	34,72	22,5	---	109	---	2,0	28s	22s	93
	HI 551CC	4	9,25	23,13	41,63	22,5	---	109	---	2,0	35s	22s	93
	HI 701CC	4	10,93	27,33	49,19	29,0	---	149	---	2,0	35s	28s	93
	HI 751CC	4	12,75	31,88	57,38	29,0	---	149	---	2,0	35s	28s	93
HI41	HI 1201CC *	4	17,12	42,81	64,22	---	41,0	---	171	2,5	42s	35s	132
	HI 1501CC *	4	19,53	48,82	73,23	---	45,0	---	177	2,5	42s	35s	140

\* - massima frequenza ammissibile / max allowable frequency / fréquence max admissible / max zulässige Frequenz = 75Hz

1 - max corrente di funzionamento / max operating current / max intensité de fonctionnement / max Betriebsstrom

2 - corrente a rotore bloccato / locked rotor current / courant à rotor bloqué / Anlaufstrom

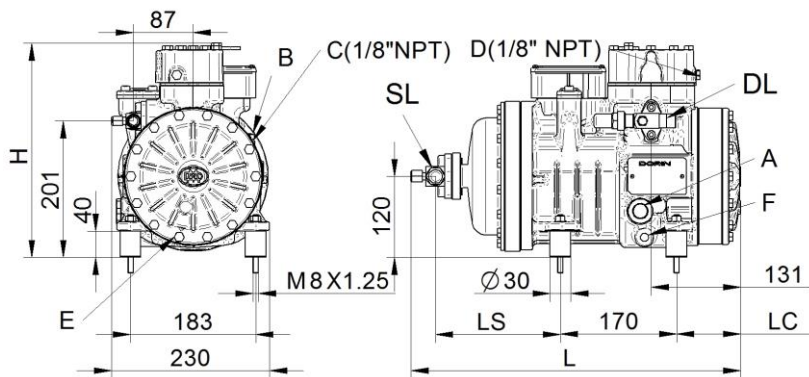

HI11CAT 03-6-14

Serie Range Serie Serie	Modello Model Modèle Typ	L	H	LS	LC
		[mm]	[mm]	[mm]	[mm]
HI11	HI101CC	435	307	144	81
	HI151CC	440	307	144	90
	HI241CC	485	315	183	94

A	Spia olio	Oil sight	Voyant d'huile
B	Tappo carica olio	Oil charge plug	Bouchon huile
C	Pres a bassa pressione	Low pressure tap	Prise basse pression
D	Pres a alta pressione	High pressure tap	Prise haute pression
E	Tappo scarica olio (M10)	Oil drain plug (M1)	Bouchon de vid. d'huile (M10)
F	Resistenza carter	Crankcase heater	Resistance carter
G	Tappo ritorno olio	Oil return	Return d'huile
H	Pres a pressione olio	Oil pressure tap	Prise pression huile
M	Sensore max temp. mandata	Max disch. temp. sensor	Sensor max temp. refoul.
P	Pressostato diff. olio elettr.	Oil diff. Pressure switch	Press. diff. huile électron.
Q	Equalizzazione gas	Gas equalisation	Egalization de gaz
DL	Rubinetto compressione	Discharge service valve	Vanne de refolement
SL	Rubinetto aspirazione	Suction service valve	Vanne aspiration

D (1/8" NPT) SL C(1/8"NPT) G(1/8"NPT)

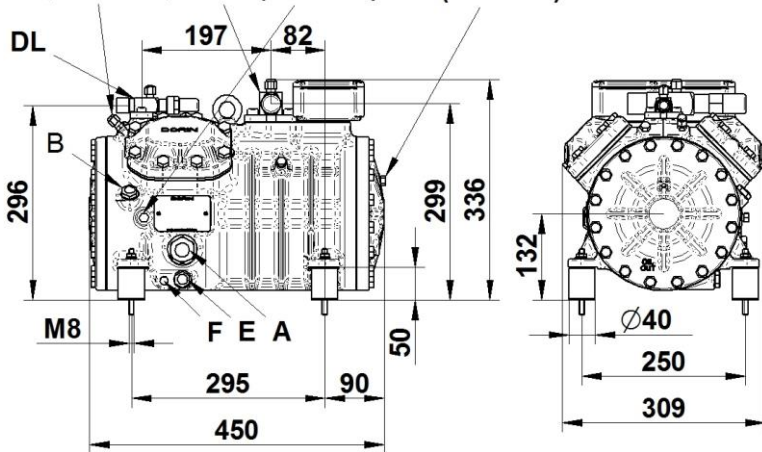

H332 14-11-17

Serie Range Serie Serie	Modello Model Modèle Typ
HI33	HI355CC
	HI415CC

B DL 7 SL 146 C (1/8" NPT) D (1/8" NPT)

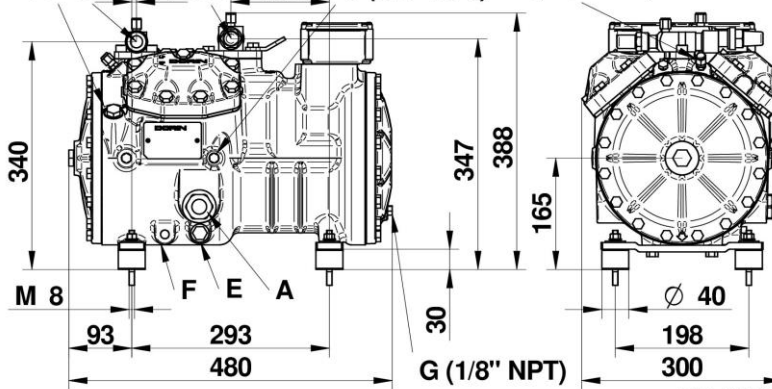

HI35 16-06-15

Serie Range Serie Serie	Modello Model Modèle Typ
HI35	HI361CC
	HI421CC
	HI451CC
	HI551CC
	HI701CC
	HI751CC

64 D (1/8" NPT) C (1/8" NPT) G (1/8" NPT) DL

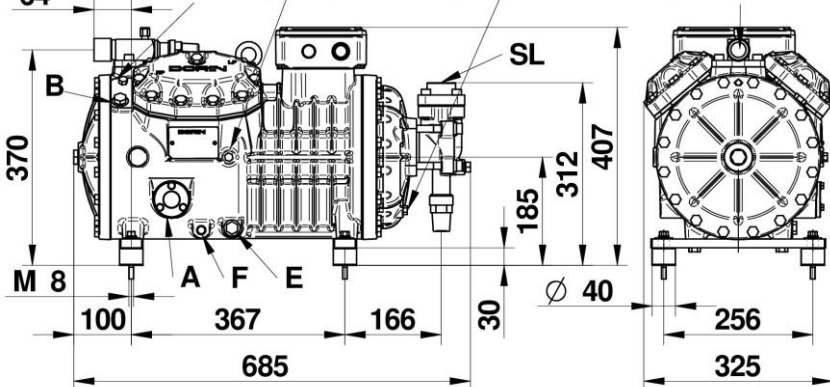

HI41 16-6-15

Serie Range Serie Serie	Modello Model Modèle Typ
HI41	HI1201CC
	HI1501CC

A	Spia olio	Oil sight	Voyant d'huile
B	Tappo carica olio	Oil charge plug	Bouchon huile
C	Pres a bassa pressione	Low pressure tap	Prise basse pression
D	Pres a alta pressione	High pressure tap	Prise haute pression
E	Tappo scarica olio (M10)	Oil drain plug (M1)	Bouchon de vid. d'huile (M10)
F	Resistenza carter	Crankcase heater	Resistance carter
G	Tappo ritorno olio	Oil return	Return d'huile
H	Pres a pressione olio	Oil pressure tap	Prise pression huile
M	Sensore max temp. mandata	Max disch. temp. sensor	Sensor max temp. refoul.
P	Pressostato diff. olio elettr.	Oil diff. Pressure switch	Press. diff. huile électron.
Q	Equalizzazione gas	Gas equalisation	Egalization de gaz
DL	Rubinetto compressione	Discharge service valve	Vanne de refolement
SL	Rubinetto aspirazione	Suction service valve	Vanne aspiration

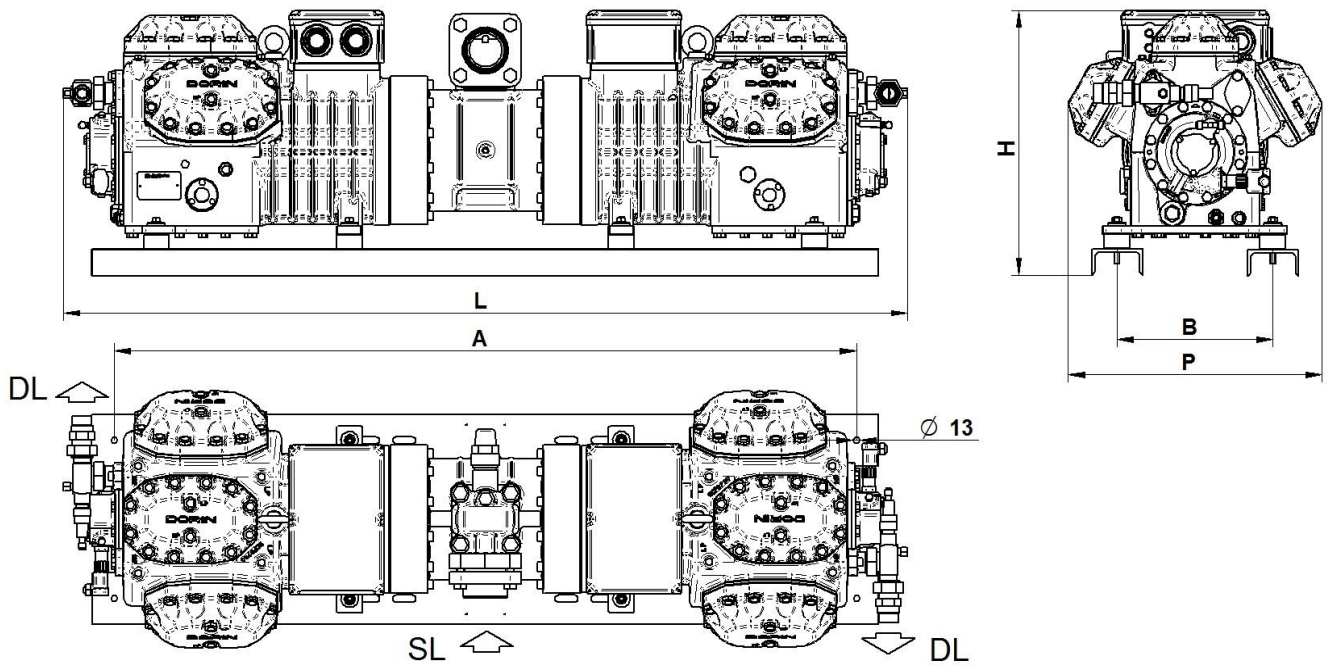

**TANDEM TH**

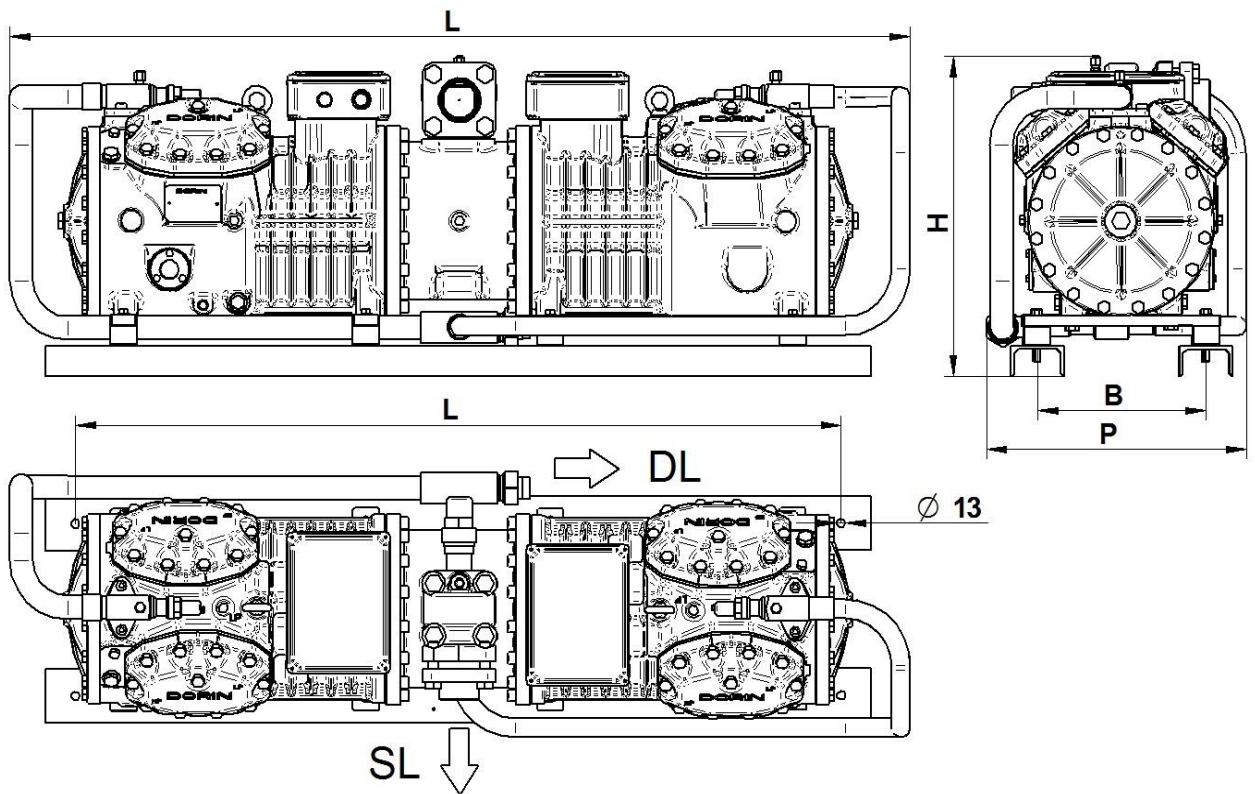

**TANDEM T-HI**

Modello Model Modèle	M/compressori M/compressors M/compresseurs	Carica olio Oil charge Huile	Aspiraz. Suction Aspiration	Scarico Discharge Refoulem.	Peso netto Net weight Poids net	Dimensioni - Dimensions - Dimensionnement				
			SL	DL		L	P	H	A	B
		[kg]	[mm]	[mm]	[kg]					
TH 801CS	H401CS	5,0	35s	2 × 18s	196	1250	299	422	1160	198
TH 901CC	H451CC	5,0	35s	2 × 18s	200	1250	299	422	1160	198
TH 901CS	H451CS	5,0	35s	2 × 18s	196	1250	299	422	1160	198
TH 1101CC	H551CC	5,0	35s	2 × 18s	200	1250	299	422	1160	198
TH 1101CS	H551CS	5,0	35s	2 × 22s	200	1250	299	422	1160	198
TH 1401CC	H701CC	5,0	35s	2 × 22s	200	1250	299	422	1160	198
TH 1401CS	H701CS	5,0	35s	2 × 22s	200	1250	299	422	1160	198
TH 1501CC	H751CC	5,0	35s	2 × 22s	200	1250	299	422	1160	198
TH 1501CS	H751CS	5,0	42s	2 × 22s	200	1250	299	422	1160	198
TH 2002CC	H1002CC	5,0	42s	2 × 22s	214	1250	299	422	1160	198
TH 1601CS	H801CS	5,0	42s	2 × 22s	200	1250	299	422	1160	198
TH 2003CC	H1003CC	5,0	42s	2 × 22s	214	1250	299	422	1160	198
TH 1701CS	H851CS	6,0	54s	2 × 28s	265	1250	336	475	1160	256
TH 2401CC	H1201CC	6,0	54s	2 × 28s	275	1250	336	475	1160	256
TH 2001CS	H1001CS	6,0	54s	2 × 28s	269	1250	336	475	1160	256
TH 3001CC	H1501CC	6,0	54s	2 × 28s	275	1250	336	475	1160	256
TH 3001CS	H1501CS	6,0	54s	2 × 28s	269	1250	336	475	1160	256
TH 4001CC	H2001CC	6,0	54s	2 × 28s	275	1250	336	475	1160	256
TH 3201CS	H1601CS	6,0	54s	2 × 28s	281	1250	336	475	1160	256
TH 4401CC	H2201CC	6,0	54s	2 × 28s	285	1250	336	475	1160	256
TH 4000CS	H2000CS	8,5	54s	2 × 28s	395	1540	432	503	1452	305
TH 5000CC	H2500CC	8,5	66s	2 × 28s	385	1540	432	503	1452	305
TH 5000CS	H2500CS	8,5	66s	2 × 28s	391	1540	432	503	1452	305
TH 6000CC	H3000CC	8,5	66s	2 × 28s	413	1540	432	503	1452	305
TH 5400CS	H2700CS	8,5	66s	2 × 35s	421	1540	432	503	1452	305
TH 6400CC	H3200CC	8,5	66s	2 × 35s	441	1540	432	503	1452	305
TH 5800CS	H2900CS	8,5	66s	2 × 35s	431	1540	432	503	1452	305
TH 6800CC	H3400CC	8,5	66s	2 × 35s	441	1540	432	503	1452	305
TH 6000CS	H3000CS	8,5	80s	2 × 35s	491	1555	496	509	1452	305
TH 7000CC	H3500CC	8,5	80s	2 × 35s	523	1655	496	509	1452	305
TH 7000CS	H3500CS	8,5	80s	2 × 35s	487	1555	496	509	1452	305
TH 8000CC	H4000CC	8,5	80s	2 × 35s	529	1603	496	524	1452	305
TH 8000CS	H4000CS	8,5	80s	2 × 42s	519	1603	496	524	1452	305
TH 9000CC	H4500CC	8,5	80s	2 × 42s	535	1603	496	524	1452	305
TH 9000CS	H4500CS	8,5	80s	2 × 42s	537	1603	496	524	1452	305
TH 10000CC	H5000CC	8,5	80s	2 × 42s	537	1603	496	524	1452	305
TH 10000CS	H5000CS	19,0	80s	2 × 42s	737	1850	562	654	1680	345
TH 11000CC	H5500CC	19,0	80s	2 × 42s	747	1850	562	654	1680	345
TH 11000CS	H5500CS	19,0	80s	2 × 42s	737	1850	562	654	1680	345
TH 12000CC	H6000CC	19,0	80s	2 × 42s	747	1850	562	654	1680	345
TH 12000CS	H6000CS	19,0	80s	2 × 42s	747	1850	562	654	1680	345
TH 15000CC	H7500CC	19,0	80s	2 × 42s	751	1850	562	654	1680	345
TH 15001CS	H7501CS	19,0	80s	2 × 54s	747	1850	562	654	1680	345
TH 16001CC	H8001CC	19,0	80s	2 × 54s	751	1850	562	654	1680	345
TH 16000CS	H8000CS	19,0	80s	2 × 54s	757	1850	562	654	1680	345
TH 18000CC	H9000CC	19,0	80s	2 × 54s	769	1850	562	654	1680	345
T-HI300CC	HI151CC + H151CC	2,0	28 s.	16 s.	93	850	272	336	810	183
T-HI500CC	HI241CC + H251CC	2,0	28 s.	18 s.	102	850	272	336	810	183
T-HI711CC	HI361CC + H361CC	5,0	35 s.	22 s.	225	1250	422	422	1160	198
T-HI821CC	HI421CC + H421CC	5,0	35 s.	22 s.	225	1250	422	422	1160	198
T-HI901CC	HI451CC + H451CC	5,0	35 s.	22 s.	225	1250	422	422	1160	198
T-HI1101CC	HI551CC + H551CC	5,0	42 s.	22 s.	226	1250	422	422	1160	198
T-HI1401CC	HI701CC + H701CC	5,0	42 s.	28 s.	228	1250	422	422	1160	198
T-HI1501CC	HI751CC + H751CC	5,0	42 s.	28 s.	230	1250	422	422	1160	198
T-HI2001CC	HI1201CC + H1201CC	6,0	42 s.	28 s.	311	1363	394	475	1160	255
T-HI3001CC	HI1501CC + H1501CC	6,0	54 s.	28 s.	323	1363	394	475	1160	255



## **Istruzioni Operative / Operative Instructions / Instructions Operatives**



OFFICINE MARIO DORIN SINCE 1918  
**DORIN**<sup>®</sup>  
INNOVATION

Sede · Soc. · e · Stab.:  
Via Aretina, 388 - 50061 · COMPIOBBI · (FI)  
Tel. +39/055/62321.1 - Fax +39/055/62321.380  
Internet: <http://www.dorin.com>  
E-mail: [dorin@dorin.com](mailto:dorin@dorin.com)

**1LTG664\_14**